

Libec

脚アクセサリ

Leg support accessories

脚架支撑附件

Accesorios de soporte de la pata

www.libec.co.jp

www.libec-global.com

SP-2B SP-6B

グラウンドスプレッダー
Floor spreader
地面延伸器
Separador al suelo

BR-2B BR-6B

ミッドスプレッダー
Mid-level spreader
中置延伸器
Separador medio

FP-2B FP-3B

フットパッド
Foot pads
橡皮脚墊
Almohadillas para pie

- J** 取扱説明書
- E** Operating manual
- C** 使用说明书
- ES** Manual de instrucciones

HEIWA SEIKI KOGYO CO.,LTD.

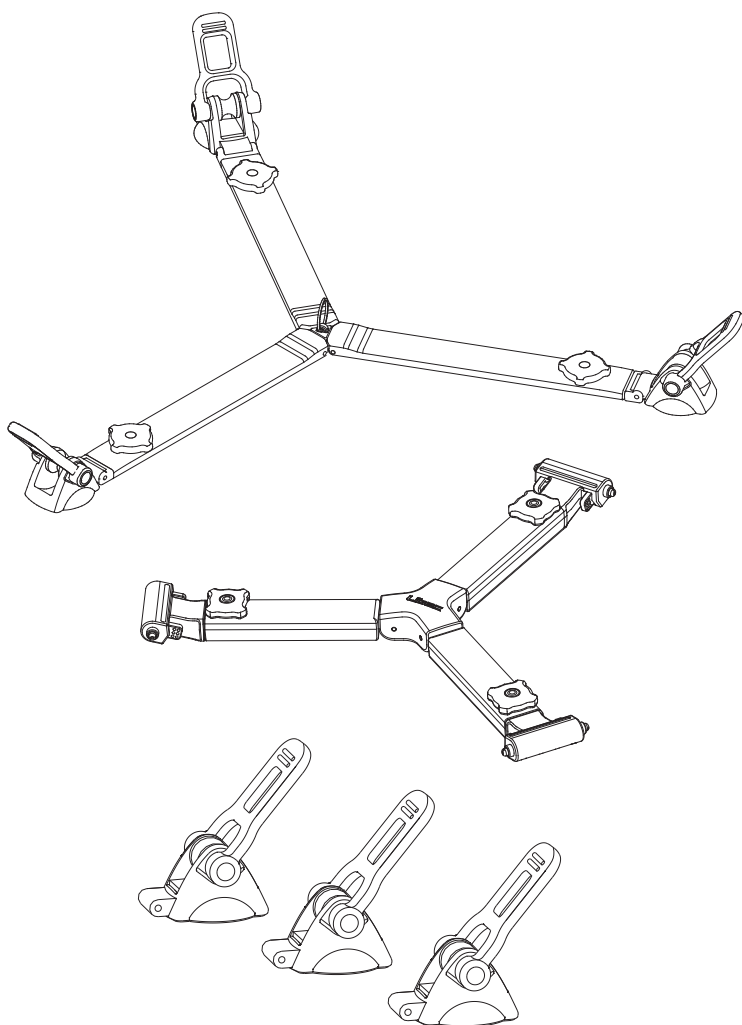

アフターサービス

- 品質保証書の保証規定にもとづき、サービスを致します。
- 調子が悪いときは、まずチェックを
この取扱説明書をもう一度ご覧になってお調べください。
それでも調子の悪いときは、お買上げのお店、または弊社サービス担当者にご相談ください。
- ※ご相談になるときは、型名、故障の状態(できるだけ詳しく)、
お買上げ日(年/月/日)をお知らせください。
- 仕様および外観は、改良のため予告なく変更することがありますのであらかじめご了承ください。

平和精機工業株式会社

〒340-0833 埼玉県八潮市西袋978-1
TEL.048-995-1301(代) FAX.048-997-0804
www.libec.co.jp

*製品についてのお問い合わせは、弊社営業部までお願い致します。

HEIWA SEIKI KOGYO CO.,LTD. - Headquarters

978-1 Nishibukuro, Yashio-City, Saitama, 340-0833 Japan
TEL:+81(0)48 995 1301
FAX:+81(0)48 997 0804
www.libec-global.com

Libec Sales of America, Inc - U.S. Sales office

20695 S. Western Ave., #242, Torrance, CA 90501 USA
TEL:+1 310 787 9400
FAX:+1 310 787 9422
www.libecsales.com

(No. : D83011)

このたびは本製品をお買い上げいただきありがとうございます。

! 安全のための注意事項を守らない場合、けがをすることがあります。この取扱説明書は必ずお読みください。事故を防ぐための重大な注意事項と製品の取扱い方法を記載しております。充分理解のうえ、安全に正しくお使いください。お読みになったあとは分かりやすい場所に必ず保管して、いつでも読み返すことができるようにしておいてください。本製品は安全を充分考慮して設計されておりますが、誤った使い方をすると破損や搭載カメラの落下により人にけがを負わせることがあります。

- ご使用前にこの「安全上のご注意」をよくお読みのうえ正しくお使いください。
- ここに示した注意事項は、安全に関する重大な内容を記載していますので必ず守ってください。

! 安全上のご注意

次の注意事項を守らない場合、けがをすることがあります。

- 重量制限を守る: 搭載荷重の制限を超えると、破損やカメラの落下を招き、人にけがを負わせる原因となることがあります。
- ロックツマミは確実に締めてロックする: 締め付けが弱いと、ずれたりはずれたりして、カメラの破損や人にけがを負わせる原因となることがあります。
- 脚を確実に開いてからカメラを取り付ける: 開脚が不十分のままカメラを取り付けると、転倒してカメラの破損や人にけがを負わせる原因となることがあります。
- 取り付けが正確・確実であることを確認する: 間違った取り付けや確実でない取り付けの場合、脚から周辺パーツがはずれて転倒し、カメラの破損や人にけがを負わせる原因となることがあります。
- シンナー等、有機溶剤を使用しない
- 本製品を他の目的で使用しない
- 分解や改造はしない: 分解や改造をすることにより人にけがを負わせたり、故障の原因となることがあります。故障したら使用せず、販売店または弊社サービス担当に修理を依頼してください。

! 使用上のご注意

1. 機材を設置する際は、あらかじめ必ず周囲の安全を確認してください。
2. 機材を着脱する際は、あらかじめ必ずカメラを取りはずしてください。
3. 機材を床などに放置してその場を離れることは避けてください。

! WARNING

This equipment may cause harm, if not installed and used in accordance with this manual. Operating procedures and Cautions to operate this product were written to prevent accident from occurring. For your own safety, read and follow these instructions before operating it. With adequate understanding, proper and safe operating manner can then be achieved. Please retain this manual for future references. This product has been designed with due consideration for safety. However, incorrect operation may cause camera to collapse, damaging of equipment and human injury.

• Please read all the cautions and procedures before use.

• Please follow all the cautions and safety contents that were written.

Caution

Injury may happen if the guidelines are not followed.

- Do not exceed the maximum capacity. Exceeding the load capacity may cause damage to equipment and unexpected accidents.
- Firmly tighten all lock knobs. Failing to do so may cause damage to the camera or injury to others.

- Mounting of camera on a proper positioned tripod.
- Mounting the camera on a improperly setup tripod may results in damages and injuries.
- Ensure the tripod is correctly and securely setup. Ensure that the leg support accessories are correctly attached to the tripod. Improper manner may cause damage to equipment and unexpected accidents.
- Do not use solvents such as paint thinner.
- Do not use this product for anything other than its intended purpose.
- Do not dismantle or modify. Dismantling and modifying the equipment may inflict injury to self and others, also are usually the root cause of accident.

Do not operate when the equipment is out of order, contact the dealer or our customer service for repairing.

Precaution before use

1. Look around and make sure it is safe to setup the equipment.
2. Before detaching any leg support accessories from the tripod, first remove camera from the head.
3. Do not leave the equipment unattended.

! 警告

如果不参照本指南安装和使用, 将可能造成损伤。为了您的安全, 请参照以下说明。本使用说明书记载有预防事故发生的注意事项以及产品的使用说明。请充分理解的基础上, 安全正确使用。操作该设备前, 请仔细阅读本说明并保存它以便将来使用参考。本产品的设计已考虑到使用安全性。但是不正确的操作将可造成摄像机从三脚架上跌落, 以致使设备或人员受到损伤。

- 使用本产品之前, 请认真阅读安全注意事项。
- 在此所示各注意事项记录相关安全的重要内容, 请务必遵守。

注意

如果不参照以下说明安装和使用, 将可能造成损伤。

- 请勿超过最大承重。装载超过最大承重的设备将会造成损伤, 并可能导致人员受伤。
- 紧固锁钮、摄像机固定螺钉、螺丝和手柄。

如果锁钮没有旋紧的话, 摄像机有可能

坠落受损, 并可能导致人员受伤。

- 装上摄像机时, 请确认三脚架处于稳固的位置。如果三脚架没有按照此操作指南完全安装好, 将可能造成摄像机受损, 及引起人员受伤。
- 确认摄像机正确并完全地装载好。不正确或不完全的装配可造成摄像机由于脱离脚架而引起的坠落。
- 请勿使用诸如油漆稀释剂之类的溶剂。
- 请勿用于其他任何特意的用途。
- 请勿随意拆卸或改装, 这将导致人员受伤, 造成器材故障。发生故障时请勿使用, 并联系销售商。

使用前警惕

1. 观察并确认已安全架起设备。
2. 装卸时, 摄像机必须预先拆下。
- 3 不要离开设备无人照看。

! ADVERTENCIA

Este sistema puede causar daño si no se instala de la manera correcta instruido por este manual. Por favor siga las instrucciones para su seguridad. Antes de comenzar a operar con dicho equipo, por favor leer el manual cuidadosamente y guardelo para que tenga referencia en un futuro.

Este producto fue diseñado pensando en su seguridad. Por lo tanto, si se manipula de la manera incorrecta puede causar que la cámara se caiga e incluso pueda herir al individuo que la este manipulando.

- Antes de utilizar el equipo, leer las siguientes notas de seguridad para su uso apropiado.
- Por su seguridad, seguir todas las precauciones y instrucciones aquí mencionadas.

Atención

Este equipo puede causar daño si no se instala o usa de la manera correcta como especifican las siguientes instrucciones.

- No se exceda de la capacidad máxima de peso especificado. Al instalar este equipo con peso excediendo la capacidad limite, esta puede causar daño a la unidad tanto como al usuario.
- Ajuste firmemente la palanca de seguro junto con el tornillo de la camara, el tornillo y la manija de mano. Si las manijas de seguro no están ajustadas firmemente, la camara puede caerse y sufrir daños

tanto el equipo como al individuo operandola.

- Asegurese que el tripie este firmemente posicionado cuando la cámara este montada sobre el tripie. Este equipo puede causar daño a la cámara si el tripie no se instala o se usa de la manera apropiada de acuerdo como india el manual.
- Asegurese que la cámara este correctamente asegurada con el plato de montage. El uso incorrecto o el montaje de la cámara con el tripie de una manera insegura puede causar lesiones o daño, debiado a que la cámara se puede caer.
- No usar diluyentes de tinte o pintura.
- No usar este producto para otros propositos. Solo para el cual es indicado.
- No desarmar o modificar este equipo, por el cual puede causar lesiones o daños al equipo. Si tiene algun problema, porfavor de contactarse con su distribuidor más cercano.

Precauciones antes de usar

1. Observe alrededor y asegúrese de que sea seguro instalar el equipo.
2. Se debe retirar las cámaras durante el transporte.
3. No deje el equipo sin supervisión.

A: SP-2B/SP-6B

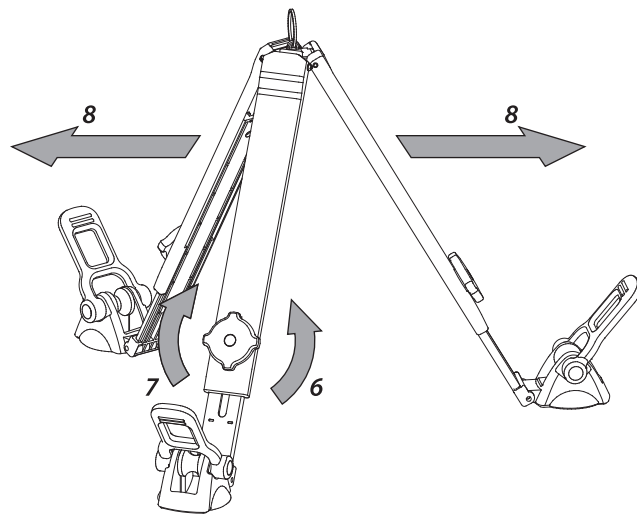
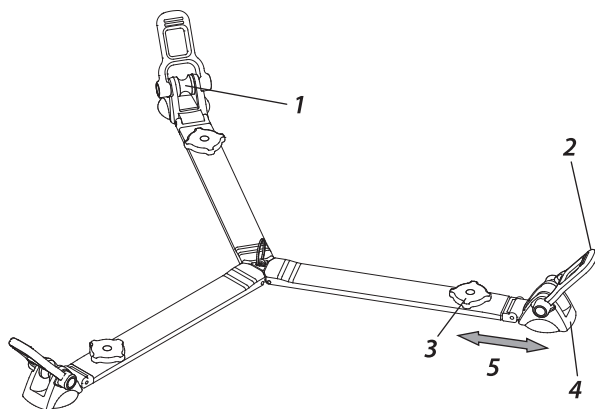

A: SP-2B/SP-6Bの各部名称、使い方

- 1 プーリー
- 2 脚セットラバー
- 3 伸縮ロックツマミ
- 4 フットパッドホルダー
- 5 伸縮
- 6 ゆるむ
- 7 しまる
- 8 平らに開く
- 9 つける
- 10 はずす
- 11 目盛

●作業前にあらかじめ必ずカメラを脚からはずしておいてください。

脚に取り付ける

- 1.伸縮ロックツマミが3箇所とも確実に締め付けられていることを確認してください。
- 2.平らに開き、プーリーに脚の先端部を乗せてください。
- 3.脚セットラバーを引っ張り、脚の先端部に引っかけてください。
- 4.同じ要領で3本の脚に取り付けてください。

●脚に確実に取り付けられているか再確認をしてください。

●取り付けが不完全な場合、脚がフットパッド部からはずれて転倒につながり、大変に危険です。

開脚の広さを調整する

- 1.脚を閉じ、伸縮ロックツマミをゆるめてください。
- 2.目盛を目安にして、3箇所とも任意の同じ長さになるように調整してください。
- 3.伸縮ロックツマミを3箇所とも確実に締め付けてロックしてください。

A: Part name and using SP-2B/SP-6B

- 1 Pulley
- 2 Leg setting rubber
- 3 Telescopic lock knob
- 4 Foot pad holder
- 5 Adjust
- 6 Loosen
- 7 Tighten
- 8 Spread out the SP-2B/SP-6B
- 9 Set
- 10 Remove
- 11 Scale

●Before proceeding any job, first remove the camera from the tripod.

Mounting to the tripod

- 1.Ensure all the 3 position of the telescopic lock knobs are tightened.
- 2.Spreading flat on the ground and set the spike holder resting on the pulley.
- 3.Pull the leg setting rubber and hook it on the spike holder.
- 4.Repeat for the other 2 legs.

●Reconfirm that the tripod was properly mounted on it.

●Improper mounting could cause the leg to come off the foot pad holder that may leads to a fall over.

Adjusting the spread position

- 1.Fold the legs and loosen the telescopic lock knob.
- 2.Adjust the scale indicator to about the same desired length.
- 3.Firmly tighten all 3 positions of the telescopic lock knob.

A: SP-2B/SP-6B

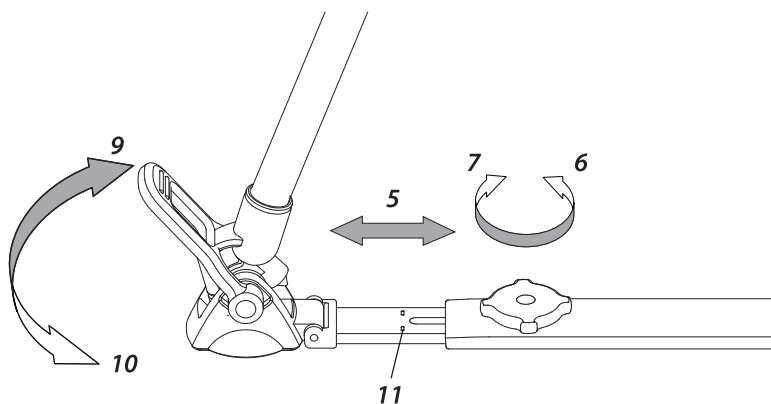

A: 部件名称以及利用 SP-2B/SP-6B 来调整脚架腿位置

- 1 滑轮
- 2 脚架腿放置橡皮
- 3 延伸锁钮
- 4 脚垫固定器
- 5 伸缩
- 6 松开
- 7 紧固锁钮
- 8 打开 SP-2B/SP-6B
- 9 装上
- 10 拆下
- 11 刻度

●首先，将摄像机从三脚架上移除。

如何安装至脚架

1. 松开 SP-2B/SP-6B 的锁钮，共 3 个锁钮需松开。
2. 将脚钉装入 SP-2B/SP-6B 的脚垫。
3. 拉拔橡皮扣住脚钉。
4. 对另外两只脚架腿同样操作。

●检查脚架腿是否已安全地固定在 SP-2B/SP-6B。

●否则，脚架腿有可能因脱离脚垫而导致三脚架跌倒。

如何调整脚架腿的位置

1. 折叠脚架腿并松开锁钮。
2. 基于刻度来调整脚架腿的长度。
3. 在所有 3 个位置都牢固地锁紧。

A: Nombre de componentes SP-2B/SP-6B

- 1 Polea
- 2 Caucho para set de patas de caucho
- 3 Perilla del seguro de extensión
- 4 Sujetador de almohadilla de pie
- 5 Ajustar
- 6 Suelto
- 7 Asegurar
- 8 Abrir el SP-2B/SP-6B
- 9 Colocar
- 10 Retirar
- 11 Escalar

•Primero, retire la cámara del trípode.

Cómo colocar la pata

1. Asegúrese que las 3 posiciones de las perillas telescópicas de seguridad estén apretadas.
2. Coloque la púa de la pata en las partes con almohadilla para pies de SP-2B/SP-6B.
3. Retire el caucho y colóquelo en la púa.
4. Repita para las otras 2 patas.

•Controle para verificar que las patas estén fijadas a SP-2B/SP-6B.
•Si no es así, se puede salir una pata de la almohadilla del pie y hacer que el trípode se caiga.

Cómo ajustar la posición de la pata

1. Despliegue las patas y desajuste las perillas de los seguros.
2. Basándose en la Escala SP-2B/SP-6B, ajuste las tres patas para tener la misma longitud.
3. Ajuste firmemente las perillas de los seguros SP-2B/SP-6B en las 3 posiciones.

B: BR-2B/BR-6B

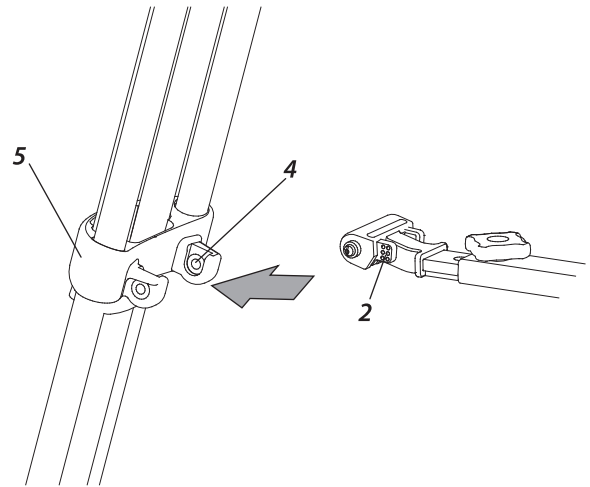
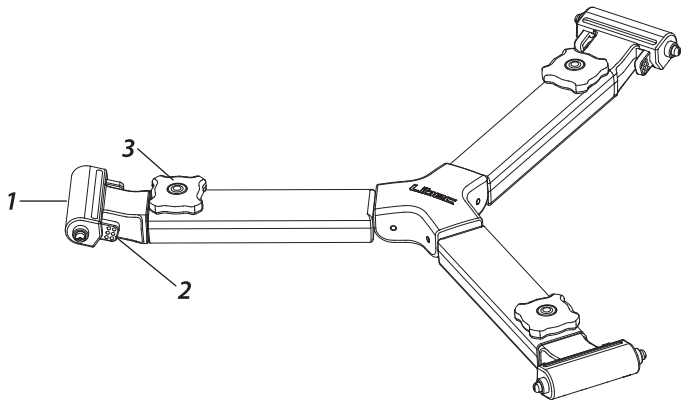

B: BR-2B/BR-6Bの各部名称、使い方

- 1 ミッドスプレッダージョイント
- 2 ミッドスプレッダー着脱ツマミ
- 3 伸縮ロックツマミ
- 4 U字溝
- 5 脚ジョイント
- 6 ゆるむ
- 7 しまる
- 8 伸縮
- 9 BR-2B/BR-6Bを取りはずす
- 10 つまむ
- 11 はずす

●作業前にあらかじめ必ずカメラを脚からはずしておいてください。

脚に取り付ける

- 1.ミッドスプレッダージョイントを脚ジョイントのU字溝へ「カチッ」と音がするまで差し込んでください。
- 2.装着後、ミッドスプレッダー着脱ツマミを目視し、確実に取り付けられていることを確認してください。

●取り付けが不完全なままで使用することは非常に危険です。

●脚に取り付けづらい時は、伸縮ロックツマミを一度ゆるめてから作業すると取り付けやすくなります。

開脚の広さを調整する

- 1.脚を閉じ、伸縮ロックツマミをゆるめてください。
- 2.3箇所とも任意の同じ長さになるように調整してください。
- 3.伸縮ロックツマミを3箇所とも確実に締め付けてロックしてください。

脚から取りはずす

- 1.ミッドスプレッダー着脱ツマミを指でつまんで、そのまま脚ジョイントのU字溝に沿って抜いてください。
- 2.最初の1本をはずす時は、ミッドスプレッダー着脱ツマミを指でつまんだ状態で脚を持って引き抜くと容易にはずせません。

B: Part name and using BR-2B/BR-6B

- 1 Mid-level spreader joint
- 2 Release knob
- 3 Telescopic lock knob
- 4 U ditch
- 5 Leg joint
- 6 Loosen
- 7 Tighten
- 8 Extend
- 9 Removing of BR-2B/BR-6B
- 10 Squeeze
- 11 Pull it out

• Before proceeding any job, first remove the camera from the tripod.

Mounting to the tripod

- 1.Insert the mid-level spreader joint into the U ditch of the leg joint until it clicks.
- 2.After installing the mid-level spreader , please counter check that it is properly mounted and firmly locked.

• Make sure that BR-2B/BR-6B is securely attached to avoid any accident.

• You may need to loosen the telescopic lock knobs for easier installation.

Adjusting the spread position

- 1.Fold the legs and loosen the telescopic lock knob.
2. Adjust to about the same desired length.
- 3.Firmly tighten all 3 positions of the telescopic lock knob.

Detaching the BR-2B/BR-6B

- 1.Squeeze any of the release knob and pull it out along the U ditch.
- 2.It is sometime easier to detach the mid-level spreader joint by holding firm the leg while doing the above action.

B:BR-2B/BR-6B

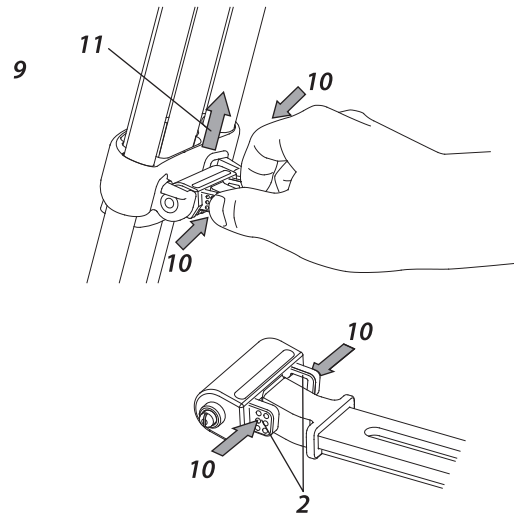
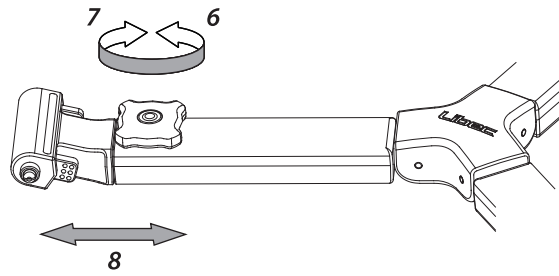

B: 部件名称以及利用BR-2B/BR-6B来调整脚架腿位置

- 1 中置延伸连接
- 2 中置延伸释放钮
- 3 延伸锁钮
- 4 U型槽
- 5 脚架腿连接
- 6 松开
- 7 紧固锁钮
- 8 延伸
- 9 拆下BR-2B/BR-6B
- 10 捏
- 11 拔出

●首先，将摄像机从三脚架上移除。

如何装配脚架腿

- 1.将中置延伸连接处插入脚架连接处的U型槽了，直到有咔哒声。
 - 2.装载好中置延伸器后，请仔细检查中置延伸器是否已经锁牢。
- 确认BR-2B / BR-6B已安全地连接好，以避免发生意外。
 - 为更方便装配操作，可以送开锁钮。

如何调整脚架腿的位置

- 1.折叠脚架腿并松开锁钮。
- 2.将延伸器的所有三条腿调到一样的长度。
- 3.在所有3个位置都牢固地锁紧。

如何卸载放BR-2B / BR-6B

- 1.每次挤压中置释放钮，然后顺着U型沟槽拉出。
- 2.要卸最初的一支延伸器脚时，捏住中置延伸释放钮，拿住三脚架脚向外拔，会较容易卸载。

B: Nombre de componentes BR-2B /BR-6B

- 1 Unión de separador medio
- 2 Boton de abertura de separador medio
- 3 Seguro de extensión
- 4 Conducto en U
- 5 Unión de pata
- 6 Suelto
- 7 Ajustar
- 8 Extender
- 9 Retirar el BR-2B/BR-6B
- 10 Comprimir
- 11 Retirarlo

•Primero, retire la cámara del trípode.

•Cómo colocar la pata

- 1.Inserte el separador medio en la rendija U en la unión de la pata hasta que haga clic.
- 2.Después de instalar el separador medio, controle cuidadosamente que el separador medio esté sujeto firmemente.

•Asegúrese de que el BR-2B / BR-6B esté montado de manera segura para evitar accidentes.

•Puede desajustar la perilla del seguro para una operación de instalación más fácil.

Cómo ajustar la posición de la pata

- 1.Despliegue las patas y desajuste las perillas de los seguros.
- 2.Ajuste las tres patas para tener la misma longitud.
- 3.Ajuste firmemente las perillas de los seguros BR-2B/BR-6B en las 3 posiciones.

Cómo abrir el BR-2B / BR-6B

- 1.Apriete el seguro del separador medio una vez, luego saquelo junto con la rendija U.
- 2.Es fácil abrir la primera pata moviendo las otras hacia fuera.

C:FP-2B/FP-3B

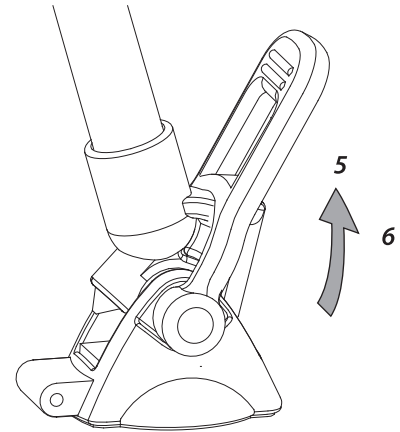
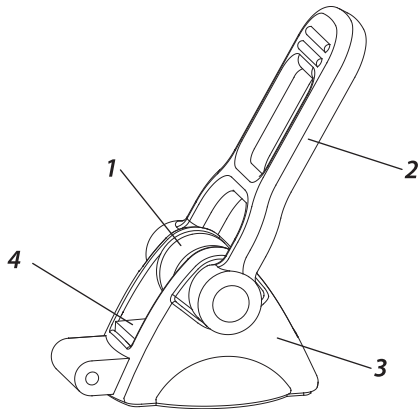

C: FP-2B/FP-3Bの各部名称、使い方

- 1 プーリー
- 2 脚セットラバー
- 3 フットパッドホルダー
- 4 フットパッドアダプターゴム
- 5 脚セットラバーを引張りながら矢印方向に動かし、脚に取り付ける
- 6 引張る

●作業前にあらかじめ必ずカメラを脚からはずしておいてください。

脚に取り付ける

1. フットパッドアダプターゴムが脚の内側になるようにプーリーの上に脚の先端部を乗せてください。
2. 脚セットラバーを引っ張り、脚の先端部に引っかけてください。
3. 同じ要領で3本の脚に取り付けてください。

●脚に確実に取り付けられているか再確認をしてください。

●取り付けが不完全な場合、脚がフットパッドからはずれて転倒につながり、大変に危険です。

C: 部部件名称以及利用 FP-2B/FP-3B 来调整脚架腿位置

- 1 滑轮
- 2 脚架腿放置橡皮
- 3 脚垫固定器
- 4 橡皮脚垫
- 5 将脚架装置橡皮向上方拉，装至于脚架
- 6 拉出

●首先,请将摄像机从三脚架上移除。

如何安置脚架腿

1. 使橡皮脚垫处于脚的内侧，把脚的前端部置于滑轮上。
2. 拉脚架腿橡皮至脚钉上。
3. 另外两条腿重复以上操作。

●检查脚架腿是否都已安全地固定住。

●否则，脚架腿有可能因脱离脚垫而导致三脚架跌倒。

C: Part name and using FP-2B/FP-3B

- 1 Pulley
- 2 Leg setting rubber
- 3 Foot pad holder
- 4 Foot pad adapter rubber
- 5 Pull the leg setting rubber, follow the arrow direction and hook it on.
- 6 Pull up

• Before proceeding any job, first remove the camera from the tripod.

Mounting to the tripod

1. Be sure to apply foot pad adapter rubbers inside the legs and mount the edge of the legs on pulleys.
2. Pull the leg setting rubber and hook it on the spike holder.
3. Repeat for the other 2 legs.

• Reconfirm that the tripod was properly mounted on it.

• Improper mounting could cause the leg to come off the foot pad holder that may leads to a fall.

C: Nombre de componentes FP-2B/FP-3B

- 1 Polea
- 2 Caucho para set de patas de caucho
- 3 Sujetador de almohadilla de pie
- 4 Adaptador de patas de goma
- 5 Retirar el caucho del set de patas hacia arriba y unir la pata
- 6 Retirar

• Primero, retire la cámara del trípode.

Cómo colocar la pata

1. Asegúrese de colocar las gomas de las patas dentro de las piernas y montar las puntas de las piernas sobre las patas de goma.
2. Coloque el caucho del set de patas y colóquelo en el separador.
3. Repita para las otras 2 patas.

• Controle para verificar su las patas están aseguradas firmemente.

• Si no es así, si se sale una pata de la almohadilla para pie, esto hará que el trípode se caiga.