

ジブアーム
Jib arm
揺臂架
Brazo grua

SWIFT JIB50

- J 取扱説明書
- E Operating manual
- C 使用说明书
- Es Manual de instrucciones

HEIWA SEIKI KOGYO CO.,LTD

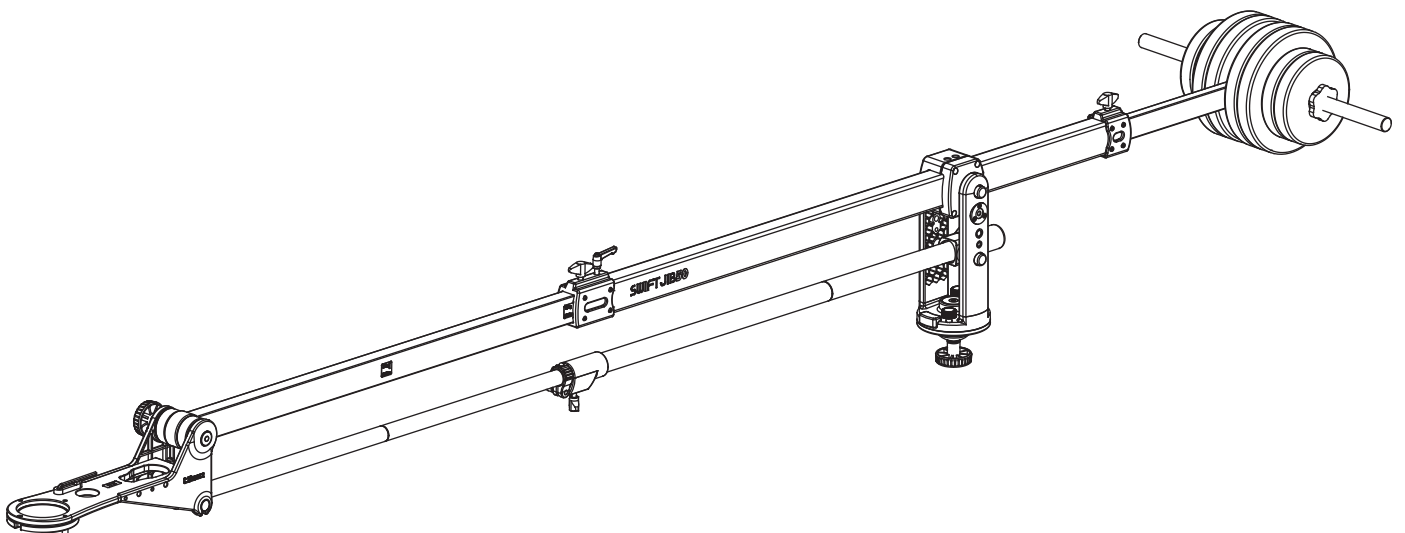

SWIFT JIB

目次

安全上のご注意	3
A : 各部の名称	4,5
B : ジブアームをセットする	6,7,8,9,10,11,12,13
C : フリクションの調整	14,15
D : メインアームの長さ調整	14,15
E : ジブアームを収納する	16,17
F : 使用上のご注意	18,19
G : 主な仕様	20,21

Contents

Safety Notes	3
A : Part name	4,5
B : Setting up the jib arm	6,7,8,9,10,11,12,13
C : Adjusting the friction	14,15
D : Adjust the main arm length	14,15
E : Disassembly	16,17
F : Caution for users	18,19
G : General specification	20,21

目录

安全注意事项	3
A : 部件名称	4, 5
B : 安装摇臂架	6, 7, 8, 9, 10, 11, 12, 13
C : 阻力的调整	14, 15
D : 主摇臂的长度调整	14, 15
E : 摇臂架的收纳	16, 17
F : 使用注意事项	18, 19
G : 主要规格	20, 21

Contenido

Notas de Seguridad	3
A : Nombre de la pieza	4,5
B : Estableciendo el brazo de grua	6,7,8,9,10,11,12,13
C : Ajustar la fricción	14,15
D : Ajuste la longitud de brazo rpincipal	14,15
E : Desmontar	16,17
F : Precausion de usuario	18,19
G : Especificaciones generales	20,21

J : 日本語

このたびは本製品をお買い上げいただきありがとうございます。



安全のための注意事項を守らない場合、けがをすることがあります。この取扱説明書は必ずお読みください。事故を防ぐための重大な注意事項と製品の取扱い方法を記載しております。充分理解のうえ、安全に正しくお使いください。お読みになったあとは分かりやすい場所に必ず保管して、いつでも読み返すことができるようにしておいてください。本製品は安全を充分考慮して設計されておりますが、誤った使い方をすると破損や搭載カメラの落下により人にけがを負わせることがあります。

- ご使用前にこの「安全上のご注意」をよくお読みのうえ正しくお使いください。
- ここに示した注意事項は、安全に関する重大な内容を記載していますので必ず守ってください。

安全上のご注意

次の注意事項を守らない場合、けがをすることがあります。

- 組み立てからセッティング、収納まですべての作業は必ず2人で行う
1人での作業はジブ本体の重量も加わり、バランスを崩し易いので転倒してジブアームやカメラを破損したり、人にけがを負わせる原因となる場合があります。
- ジブアームを取り付ける三脚等は搭載荷重を確認してから取り付ける
ジブアーム本体重量とカメラ等の重量が加わるので、搭載荷重が不足する三脚等に取り付けると、転倒してカメラを破損したり人にけがを負わせる原因になる場合があります。
- 重量制限を守る
搭載荷重の制限を超えると不用意な転倒で人にけがを負わせたり、故障の原因となる場合があります。
- 分解や改造はしない
分解や改造をすることにより人にけがを負わせたり、故障の原因となる場合があります。故障したら使用せず、販売店または弊社サービス担当に修理を依頼してください。

使用上のご注意

- ロックレバーやロックネジなど締め付け具は確実に締め付けて固定する
締め付けが弱いと、ずれたりはずれたりして、カメラを破損したり人にけがを負わせる原因となる場合があります。
- ジブアームは持つ場所に充分注意して操作する
注意を怠ると手を挟む恐れがあります。
- 本体およびウェイトの組み立て収納の際は充分注意を払う
注意を怠ると手を挟む恐れがあります。
- 撮影中断などのときはカメラ・ウェイトをはずしヘッド取付台を最も低い位置にする
注意を怠ると転倒などカメラの破損や人にけがを負わせる原因となる場合があります。

E English



WARNING

Non-observance of the following instructions may lead to personal injury. Read this information first before using this equipment. This manual contains important precautions to avoid accidents, and information for operating the equipment. Make sure you fully understand the contents to use your product in a safe and proper manner. After reading this manual, keep it handy for easy reference whenever necessary. Improper use may cause damages to the equipment or camera, or injuries to persons.

- Before using the equipment, read the following safety notes to ensure proper operation.
- For your safety, follow all the precautions and instructions mentioned below.

Safety Notes

Failure to follow these precautions can result in personal injury.

- When setting up or disassembling this equipment, at least two people are required.
If the procedure is managed by single person, the equipment may get off-balance and fall over with resulting damages to the jib arm or camera, and injuries to persons.
- Keep to the load capacity of the tripod when mounting the jib arm.
If the total weight exceeds the capacity of the tripod, the tripod may fall down with resulting damages to the camera or injuries to persons.
- Keep to the load capacity of the equipment.
Exceeding the load capacity may cause the equipment to collapse with resulting personal injury or malfunction.
- Do not dismantle or alter the product.
Dismantling or alteration of this product may result in personal injury or malfunction. In case of malfunction, refrain from use, and contact our distributor or service representative for repair information.

Usage Notes

- Fasteners such as lock levers and screws shall be securely tightened.
If they are not tightened enough, they may get loose or come off, resulting in damage to the camera or personal injury.
- Pay attention to your hand position while operating the jib arm.
Fingers can get caught or pinched if wrongly positioned.
- Careful attention is required when setting up or disassembling this equipment or handling the weight plates.
Inattention can cause personal injury.
- After the shooting, remove the camera and weight plate from the unit, and set the head mounting platform to the lowest position.
Failure to follow this precaution may cause the equipment to collapse with resulting personal injury or malfunction.

C : 中文



警告

如不遵守安全注意事项，就会引起人员受伤。本册记录有预防事故发生的重要注意事项和产品的使用方法。请务必认真阅读此使用说明书。在完全理解本操作手册的内容基础上，安全正确使用本产品。阅读完毕后，将本册放置于容易找到的场所保管，以便随时参考。本产品已给予充分的安全考量，但是错误操作使用，则造成损坏，摄像机跌落，引起人员受伤。

- 使用本产品之前，请认真阅读安全注意事项。
- 在此所示各注意事项记录相关安全的重要内容，请务必遵守。

安全注意事项

如不遵守以下各项注意事项，可导致人员受伤。

- 从组装、设置至收纳作业均须有二人一起进行。
一人进行作业时，加上摇臂自身重量，容易失去平衡，故导致跌倒而损坏摇臂架和摄像机，引起人员受伤。
- 安装摇臂架的三脚架需确认脚架承重后再行安装。
加上摇臂架和摄像机的重量，如果将其安装于承重力不够的三脚架上，即可能掉落器材损坏摄像机，引起人员受伤。
- 遵守载重限制
超过承重限制不慎掉落，引起人员受伤，造成器材故障。
- 不可分解改造
分解改造可能致使他人受伤，器材故障。发生故障时勿使用，请交销售点或本公司服务人员维修。

使用注意事项

- 确保固定旋钮和固定螺钉等锁紧并完全固定。
如果未锁紧，就可导致脱离脱落，损坏摄像机，引起人员受伤。
- 确认手握摇臂架位置后进行操作。
稍有疏忽，有恐夹伤手。
- 组装收纳本体和配重时，予以注意安全。
稍有疏忽，有恐夹伤手。
- 中途停止摄影时，取下摄像机配重，云台安装台置于最低位置。
稍有疏忽，即可能掉落损坏摄像机，引起人员受伤。

Es : Español



ADVERTENCIA

El no seguir las instrucciones puede llegar a lastimar su persona. Leer esta información primero antes de utilizar el equipo. Este Manual contiene importantes precauciones para evitar accidentes, así como información para operación de el equipo. Asegurarse de entender completamente el contenido para uso del producto de un modo seguro y apropiado. Después de haber leído el Manual, manténelo cerca para referencia cuando sea necesario. EL uso inapropiado puede causar daños a el equipo, cámara, o lastimar personas.

- Antes de utilizar el equipo, leer las siguientes notas de seguridad para su uso apropiado.
- Por su seguridad, seguir todas las precauciones y instrucciones aquí mencionadas.

Notas de Seguridad

El omitir estas precauciones pueden tener como resultado una lesión personal.

- Al establecer o desmontar este equipo, por lo menos dos personas son requeridas.
Si el procedimiento es manejado por una sola persona, el equipo puede salir de balance y caer resultando daños a la Grúa o cámara, y heridas a personas.
- Mantener la capacidad de carga en el trípode cuando monte el brazo de la grúa.
Si el peso total excede la capacidad del trípode, el trípode puede caerse con daños resultantes a la cámara o heridas a personas.
- Mantenga a la capacidad de la carga del equipo.
Exceder la capacidad de carga puede causar que el equipo desplome resultando heridas personales o falla de funcionamiento.
- No desmantele ni altere el producto.
Desmantelar o modificar este producto pueden tener como resultado herida personal o falla de funcionamiento. En caso de falla de funcionamiento, abstenerse de usar, y contactar a nuestro representante distribuidor para la información de reparación.

Notas de Uso

- Los ajustadores como perillas de seguridad y tornillos deben ser apretados firmemente.
Si ellos no son apretados fijamente, se pueden aflojar o soltar, teniendo como resultado daño a la cámara o una herida personal.
- Ponga atención a la posición de su mano al operar el brazo de la Grúa
Los dedos pueden ser agarrados o machucados si esta mal posicionados
- La atención cuidadosa es requerida al establecer o desmontar este equipo así como el manejo de los platos de peso
La falta de atención puede causar herida personal.
- Después del gravar, quite la cámara y plato de peso de la unidad, y coloque la plataforma de montar de la cabeza en la posición más baja.
El omitir el seguimiento de precaución puede causar que el equipo desplome causando heridas personales o falla de funcionamiento.

A

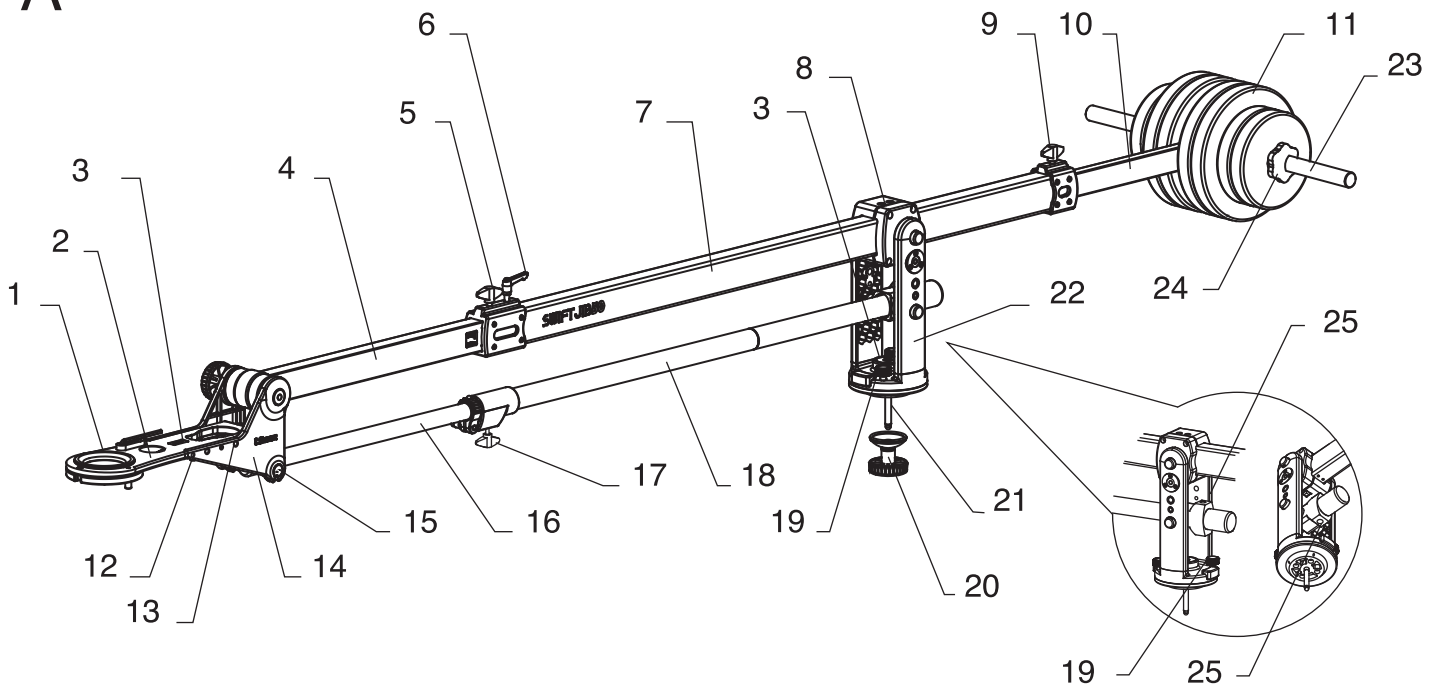

A : 各部の名称

- 1 75mmアダプター
- 2 ヘッド取付台
- 3 水準器
- 4 インナーアーム
- 5 インナーアームロックレバーA
- 6 インナーアームロックレバーB
- 7 メインアーム
- 8 メインアームロックネジ
- 9 カウンターアームロックレバー
- 10 カウンターアーム
- 11 ウェイト
- 12 1/4"ネジ穴
- 13 3/8"ネジ穴
- 14 ヘッド取付台側板
- 15 サポートアームジョイントヘッド
- 16 インナーサポートアーム
- 17 インナーサポートアームロックレバー
- 18 サポートアーム
- 19 パンフリクションノブ
- 20 締付ハンドル
- 21 支柱取付ネジ
- 22 支柱
- 23 ウェイト取付シャフトネジ
- 24 ウェイト固定ナット
- 25 サポートアームロックネジ
- 26 インナーサポートアームジョイント
- 27 六角棒スパナ
- 28 ブームフリクションノブ
- 29 サポートアームジョイントノブ
- 30 セーフティロックレバー
- 31 セレーション
- 32 調整ウェイト

A : Part name

- 1 75mm adapter
- 2 Head mounting platform
- 3 Level
- 4 Inner arm
- 5 Inner arm lock A
- 6 Inner arm lock B
- 7 Main arm
- 8 Locking screws for main arm
- 9 Counter arm lock
- 10 Counter arm
- 11 Weight plate
- 12 1/4"internal thread
- 13 3/8"internal thread
- 14 Side plate
- 15 Joint shaft head
- 16 Inner support arm
- 17 Inner support arm lock
- 18 Support arm
- 19 Pan friction knob
- 20 Bowl clamp
- 21 Fixing bolt
- 22 Support column
- 23 Threaded weight shaft
- 24 Weight fixing nut
- 25 Locking screws for support arm
- 26 Inner support arm joint shaft
- 27 Hex key wrench
- 28 Boom friction knob
- 29 Joint shaft knob
- 30 Safety lock lever
- 31 Serration
- 32 Fine tuning weight

A

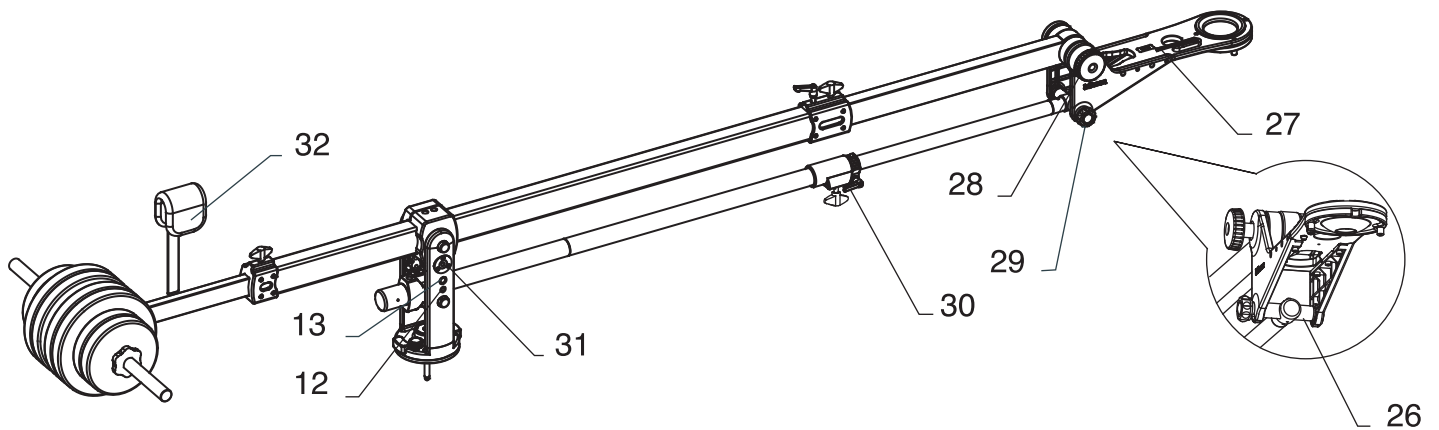

A: 部件名称

- 1 适配75mm
- 2 云台安装台
- 3 水平仪
- 4 内置摇臂
- 5 内置摇臂固定旋钮A
- 6 内置摇臂固定旋钮B
- 7 主摇臂
- 8 主摇臂固定螺钉
- 9 平衡臂固定旋钮
- 10 平衡臂
- 11 配重
- 12 1/4"螺丝孔
- 13 3/8"螺丝孔
- 14 云台安装台侧板
- 15 辅助臂连结头
- 16 内置辅助臂
- 17 内置辅助臂固定旋钮
- 18 辅助臂
- 19 摇摄的阻力旋钮
- 20 固定把手
- 21 支架安装螺钉
- 22 支架
- 23 配重安装转轴螺钉
- 24 配重固定螺母
- 25 辅助臂固定螺钉
- 26 内置辅助臂连结
- 27 六角扳手
- 28 吊臂阻力
- 29 辅助臂连结旋钮
- 30 安全定位旋钮
- 31 配选件安装部
- 32 调整配重

A: Nombre de la pieza

- 1 Adaptador de 75mm
- 2 Plataforma de montura par la cabeza
- 3 Nivel
- 4 Brazo interno
- 5 Seguro de el brazo interno A
- 6 Seguro de el brazo interno B
- 7 Brazo Principal
- 8 Seguros de rosca para brazo principal
- 9 Seguro de contraste
- 10 Brazo contrario
- 11 Disco de carga
- 12 Rosca Interna de 1/4"
- 13 Rosca interna de 3/8"
- 14 Plato adjunto
- 15 Coyuntura de tunel para la cabeza
- 16 Brazo de soporte interno
- 17 Seguro interior de brazo de apoyo
- 18 Soporte de brazo
- 19 Perilla de friccion de rotacion
- 20 Sujetador de la base
- 21 Tornillo de fijacion
- 22 Columna de soporte
- 23 Barra de carga con rosca
- 24 Tuerca de fijar peso
- 25 Seguros de rosca para brazo de soporte
- 26 Conjunta brazo de soporte interno
- 27 Llave inglesa de cabeza hexagonal
- 28 Perilla de fricción para flotacion
- 29 Perilla conjunta de túnel
- 30 Perilla de seguro
- 31 Borde dentado
- 32 Balanza de peso

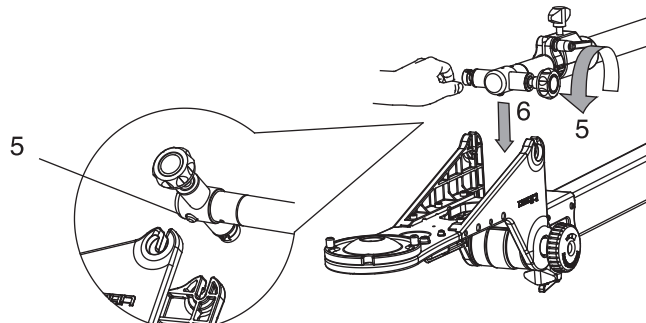
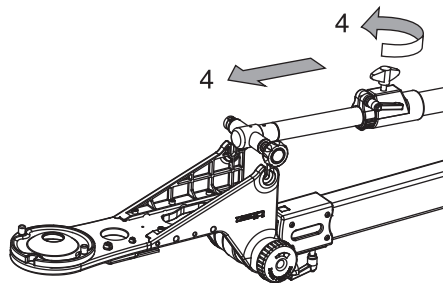
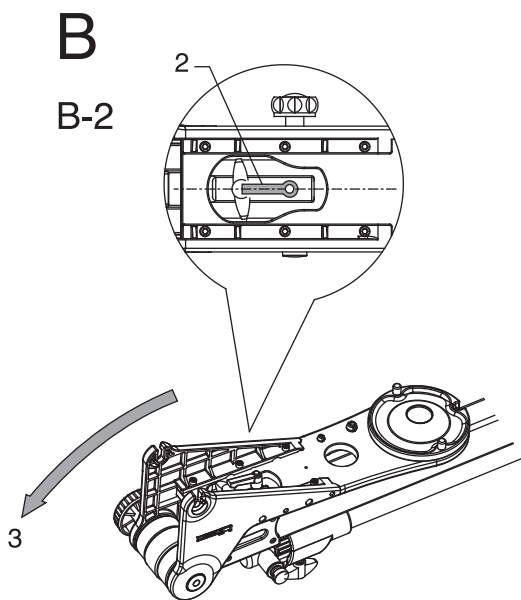

B: ジブアームをセットする

! ■ジブアームを組立てるときは、平らな広い場所で行なってください。

B-1 キャリングケースからジブアームを取り出す

- 1 キャリングケースからジブアーム、ウエイト取付シャフトネジ、ウエイト固定ナットをそれぞれの場所から取り出しジブアームを固定している本体収納バンドを取りはずします。

B-2 ジブアームを組む

- 2 インナーアームロックレバーBがメインアームと平行で外側に向いていることを確認します。
- 3 ヘッド取付台を180°回転させます。
- 4 インナーサポートアームロックレバーを緩めてインナーサポートアームをヘッド取付台側板のU字溝まで引き出します。
- 5 インナーサポートアームにある丸ゴムが下側に向いていることを確認し、サポートアームジョイントヘッドを手で押さえながらサポートアームジョイントノブを緩めます。
- 6 インナーサポートアーム先端にある左右のシャフトを水平に保ちながら、ヘッド取付台側板のU字溝の奥まで確実に挿入します。
- 7 サポートアームジョイントヘッドの溝とヘッド取付台側板にある凸形状を合わせ、指で押しながら、反対側のサポートアームジョイントノブを締付け確実に固定します。

! ※1 サポートアームジョイントヘッド面とヘッド取付台側板面が同じ高さになっていることを確認してください。

※2 サポートアームジョイントノブがヘッド取付台側板の溝内に固定されていることを確認してください。

B-3 三脚に取り付け、水平を調整する

- 8 支柱取付ネジ部に取り付けてある締付ハンドルをはずし、三脚に載せ、再度締付ハンドルで固定します。
- 9 メインアームを持ち上げながら、支柱の水準器にならって脚の長さを調整し、支柱部等を水平にします。

B: Setting up the jib arm

! ■The jib arm shall be set up on a flat surface with enough space.

B-1 Take out the jib arm from the carrying case

- 1 Take out the jib arm and other items including threaded weight shaft and weight fixing nut from the case. Release the strap which is holding the jib arm.

B-2 Set up the jib arm

- 2 Check that the inner arm lock B is parallel to the main arm.
- 3 Turn the head mounting platform 180 degrees.
- 4 Loosen the inner support arm lock. Slide out the inner support arm until it reaches the U-shaped grooves on the side plate.
- 5 Check that a small rubber knob on the inner support arm is facing downward. Hold the joint shaft head still with one hand, and loosen the joint shaft knob with the other.
- 6 Keep horizontally the right and left shafts on the inner support arm's end, and fit them into the U-shaped grooves.
- 7 Find the small projections near the U-shaped groove at the joint shaft head side. Fit them in the notches on the joint shaft head. Hold the joint shaft head still with one hand, and securely tighten the joint shaft knob with the other.

! ※1 Make sure that the joint shaft head is not protruding from the side plate surface.

※2 Make sure that the joint shaft knob is securely fitted in the groove on the side plate.

B-3 Mount the jib arm on the tripod and adjust the leveling

- 8 Remove the bowl clamp from the fixing bolt. Set the jib arm on the tripod, and fix them together by fastening the fixing bolt with the bowl clamp.
- 9 Hold up the main arm, and adjust the tripod legs for leveling. The support column is equipped with a level for precise leveling.

B

B-2

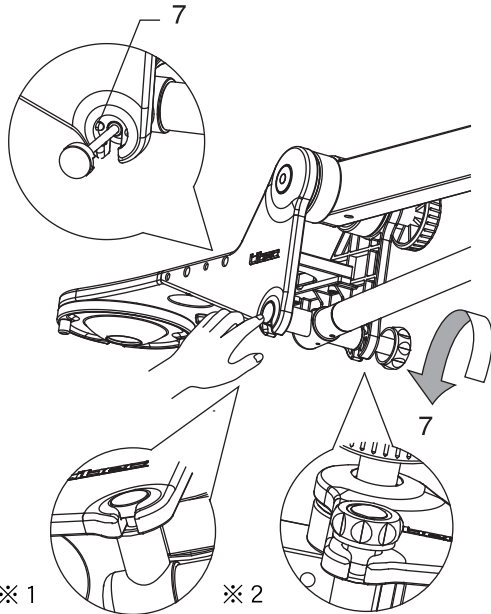

B: 安装摇臂架



■请在平稳宽敞的地方组装摇臂架。

B-1 从手提带中取出摇臂架

- 1 从手提袋的各自位置中取出摇臂架，配重安装转轴螺钉，配重固定螺母，松开固定摇臂架的收纳紧扣带。

B-2 组装摇臂架

- 2 确认内置摇臂固定旋钮B与主摇臂平行并面向外侧。
- 3 将云台安装台旋转180°。
- 4 松开内置辅助臂固定旋钮将辅助臂拉至云台安装台侧板U型槽。
- 5 确认内置辅助臂上的圆形橡胶面向下，用手指按压辅助臂连结头的同时松开辅助臂连结旋钮。
- 6 内置辅助臂前端左右的转轴保持水平，将其完全插入至云台安装台的U型槽。
- 7 辅助臂连结头槽和云台安装侧板的凸形部对准，用手指按压连结头的同时将另一侧的辅助臂连结旋钮缩紧完全固定。



※1 请确认此时辅助臂连结头和云台安装台侧版面为同一高度。

※2 请确认此时辅助臂连结旋钮已完全固定于云台安装台侧板的槽内。

B-3 安装于三脚架，调整水平

- 8 先取下支架安装螺钉处的固定把手，将摇臂架装上三脚架，再用刚取下的固定把手将其固定。
- 9 提起主摇臂，参看支架的水平仪调整脚架的长度，使支架部成水平状。

B-3

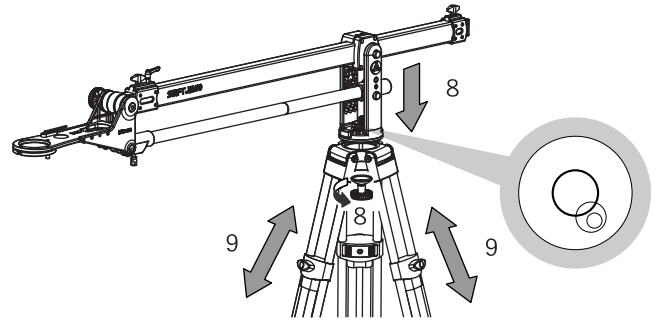

B: Estableciendo el brazo de grua



■El brazo de Grua deve ser establecido en una superficie plana con suficiente espacio.

B-1 Sacar el brazo de grua de su bolso the trasportacion

- 1 Sacar el brazo de grua y otros articulos como barra de peso con rosca y tuercas de fijacionde peso de el bolso. Soltar la correa que agarra el brazo de la grua.

B-2 Establesca el Brazo de grua

- 2 Verificar que el seguro de el brazo interno B este paralelo a el brazo principal.
- 3 Rotar la plataforma de montura de la cabeza 180 grados.
- 4 Aflojar los seguros de brazo de soporte interno. Deslizar hacia afuera el soporte de brazo interno hasta alcanzar las ranuras en forma de U en le plato de lado.
- 5 Verificar que las pequenas perillas de plastico en brazo de soporte interno esten apuntando hacia fond. Sujetar la coyuntura del puente con una mano. Y aflojar las perillas de cyuntura de puente con la otra.
- 6 Mantener Horizontalmente el puente derecho y izquierdo en el brazos de soporte interno para que entren en las ranuras de forma de U.
- 7 Encuentre las pequenas proyecciones cerca de las ranuras en forma de U al lado en coyuntura de puente de la cabeza. Coloquelas en las serraduras en la coyuntura de puente sонтenga en posicion con una mano y con la otra apriete las perillas de la coyuntura de puente.



※1 Asígurese de que la coyuntura puente de cabeza no sale de la superficie de plato.

※2 Asegurarse de que la perilla de coyuntura de puente es perfectamente aliniado en la ranura de al plato de lado

B-3 Montar el brazo de grua en el tripie y ajustar el nivel

- 8 Remover el Sujetador de la base de el tornillo de fijacion. Colocar la grua en el tripie, y sujetarlo apretando el sujetador de base en el tronillo de fijacion.
- 9 Sostener arriba el brazo principa, y ajuste las piernas de trípice para nivelar. La columna del apoyo es equipada con un nivel para nivelar preciso.

B

B-4

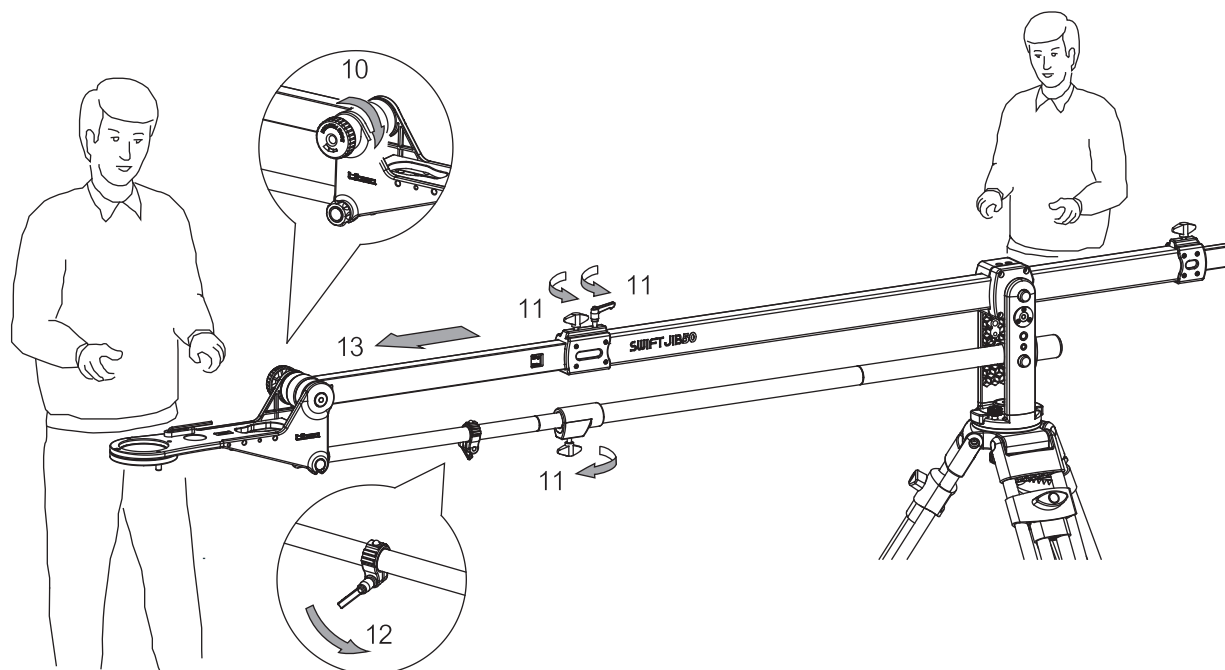

B-4 アームの長さを調整する

- ⚠ **■** インナーアームなどを伸縮させる場合には、必ず三脚側(支柱)を支える人とヘッド取付台を移動させる人と二人以上で作業してください。
- インナーアームを一番長く伸ばした場合の最大搭載荷重は雲台等を含めて10kg、一番縮めた場合の最大搭載荷重は雲台等を含め20kgです。インナーアームを引き伸ばす長さによって最大搭載荷重が変わります。
- インナーアーム側面には、長さに応じた最大搭載荷重が目盛りで表示されています。インナーアームを伸縮する場合には、表示された最大搭載荷重を守って使用してください。
(20kg/44lb、15kg/33lb、10kg/22lb)
- インナーサポートアームには、20kg/44lb、15kg/33lb、10kg/22lb それぞれに対応する目安ラインが刻まれています。この目安ラインに長さ調整することでヘッド取付台を水平に保つことが出来ます。

⚠ **最大搭載荷重を超えた使用は絶対にしないでください。**

- 10 ブームフリクションを締付けます。
- 11 インナーアームロックレバーA、インナーアームロックレバーB、インナーサポートアームロックレバーそれぞれをゆるめます。
- 12 セーフティロックレバーをゆるめて、インナーサポートアームが伸縮できるようにします。
- 13 ヘッド取付台に手を添えて、インナーアームとインナーサポートアームを伸縮させてください。
- 14 好みの長さに調整し、インナーアームロックレバーA、インナーアームロックレバーBの順に確実に締めて固定します。
- 15 インナーサポートアームロックレバーを締付けてインナーサポートアームを仮固定します。図のようにインナーアーム、インナーサポートアームのそれぞれの目安ラインを合わせることでヘッド取付台の水平調整を簡単に行えます。

⚠ ※ 3 インナーアーム、インナーサポートアームを伸縮させる時、ヘッド取付台の下に椅子等の支えを置くと、より安定した調整ができます。

B-4 Adjust the arm length

- ⚠ **■** When adjusting the arm lengths, at least two people are required: one person to hold the tripod side (support column side), and the other person handling the arm end side.
 - The maximum load capacity when the inner arm is fully extended is 10kg/22lb (including the weight of the head), and 20kg/44lb when fully retracted. Maximum load capacity varies according to the usage length of the inner arm.
 - Maximum weights for each arm lengths are indicated by scale marks on the side surface of inner arm. When extending the inner arm, make sure not to exceed the indicated maximum weights.
(20kg/44lb, 15kg/33lb, 10kg/22lb)
 - The inner support arm is also marked with lines corresponding to each maximum weights (20kg/44lb, 15kg/33lb, 10kg/22lb). The head mounting platform can be kept level by adjusting the inner arm length to these lines.
- ⚠ **Make sure not to exceed the maximum load capacity.**

- 10 Tighten the boom friction knob.
 - 11 Loosen the inner arm lock A and B, and inner support arm lock.
 - 12 Loosen the safety lock lever to let the inner support arm slide freely.
 - 13 Hold the head mounting platform, and slide the inner arm and inner support arm to the suitable position.
 - 14 If the arm length is determined, tighten the inner arm locks: first A and then B.
 - 15 Tighten the inner support arm lock to temporarily fix the inner support arm. As shown above, the head mounting platform can be easily leveled by adjusting each length of the inner arm and inner support arm to the indicated marks and lines.
- ⚠ ※ 3 When sliding the arms to adjust their lengths, placing a support such as a chair under the head mounting platform would facilitate the procedure.

B

B-4

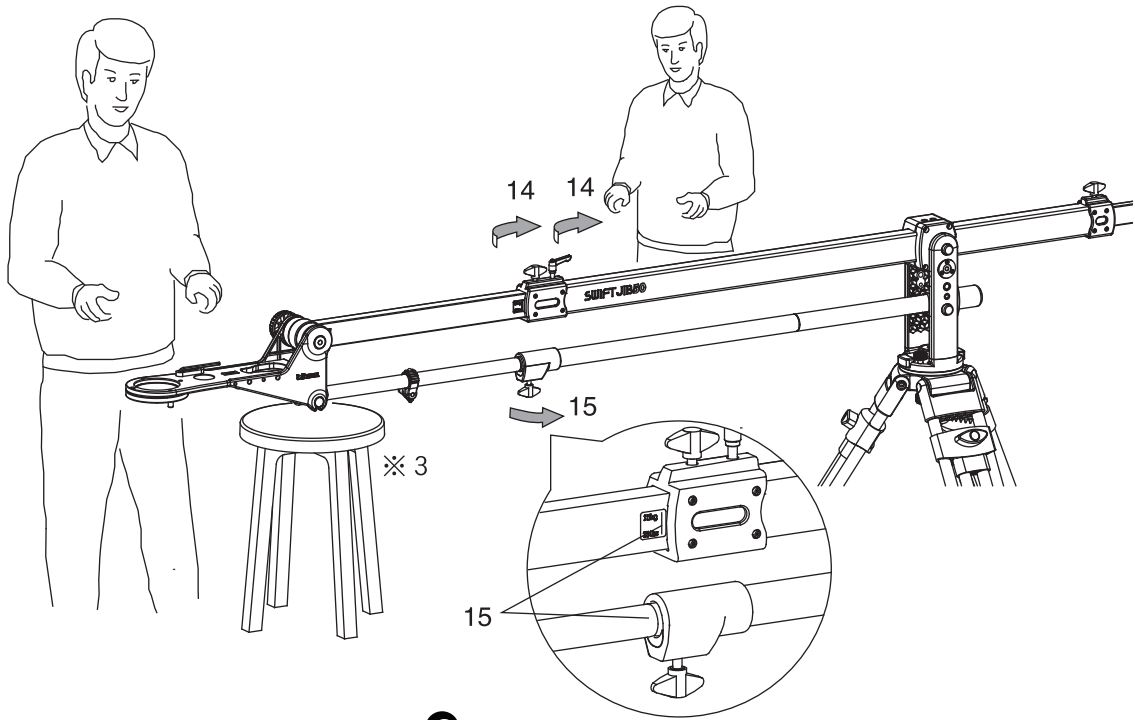

B-4 摇臂长度的调整



■ 伸缩内置摇臂等时，必须由扶住三脚架端(支架)的人员和移动云台安装台的人员两人以上的进行操作。

■ 内置摇臂伸长至最长时的最大承重为包含云台在内10kg, 缩至最短时，最大承重为包括云台在内为20kg。最大承重取决于内置摇臂伸缩的长度。

■ 内置摇臂侧面，标有各长度相对应的各最大承重刻度。伸缩内置摇臂使用时，请务必遵循所示的最大承重标准。

(20kg/44lb, 15kg/33lb, 10kg/22lb)

■ 20kg/44lb, 15kg/33lb, 10kg/22lb各标准，内置辅助臂的各对应位置都刻有基准线。依所示基准线调整长度，可以保持云台安装台的水平。



使用时绝对不能超出各最大承重的标准。

10 锁紧吊臂阻力。

11 分别松开内置摇臂固定旋钮A，内置摇臂固定旋钮B，内置辅助臂固定旋钮。

12 松开安全定位旋钮，内置辅助臂即可伸缩。

13 手扶云台安装台，伸缩内置摇臂和内置辅助臂。

14 调整所需的长度，按内置摇臂固定旋钮A，内置摇臂固定旋钮B的顺序先后锁紧完全固定。

15 拧上内置辅助臂固定旋钮，将内置辅助臂临时固定。如上图所示对照内置摇臂、内置辅助臂上各基准线，便于进行云台安装台的水平调整。



※ 3 伸缩内置摇臂、内置辅助臂时，云台安装台下面放置椅子等给予支撑，便可在更为稳定的状态下调整。

B-4 Ajuste la longitud de brazo



■ Cuando ajuste la longitud de el brazo, cuando menos dos personas son requeridas: una para sostener el trípode (columna de soporte de lado). Y la otra sosteniendo el final de el brazo.

■ La capacidad máxima de la carga cuando el brazo interior es extendido completamente es 10kg/22lb (incluyendo el peso de la cabeza), y 20kg/44lb cuando completamente retractado. La capacidad máxima de la carga varía según la longitud de uso del brazo interior.

■ Las carga máxima para cada longitud de brazo son indicadas por marcas de escala en la superficie de lado de brazo interior. Al extender el brazo interior, se asegura de no exceder las pesas máximas indicados. (20kg/44lb, 15kg/33lb, 10kg/22lb)

■ El brazo de soporte interno también es marcado con líneas que correspondiendo a cada carga máxima (20kg/44lb, 15kg/33lb, 10kg/22lb). La plataforma de montura para la cabeza puede ser mantenida el nivel ajustando la longitud brazo interior a estas líneas.



Asegúrese de no exceder la capacidad máxima de carga.

10 Apriete la Perilla de fricción para flotacion.

11 Afloje le seguro de el brazo interior A y seguro de brazo interior B

12 Afloje la perilla de seguridad para que el brazo de soporte interno deslice libremente.

13 Sostenga la plataforma de montura de la cabeza, y deslice el brazo interior y el brazo de soporte interior a la posicion convenirnte.

14 Si la longitud de brazo es determinada, apriete los seguros de el brazo interior A primero y luego B.

15 Apriete o interior de brazo de soporte para fijar temporalmente el brazo interior de soporte. como indicamos , la plataforma de montura de la cabeza puede ser nivelada fácilmente ajustando cada longitud del brazo interior y el brazo de soporte interior con las marcas y líneas indicadas.



※ 3 Al deslizar los brazos para ajustar sus longitudes, coloque un apoyo como una silla bajo la plataforma de montura de la cabeza para facilitar el procedimiento.

B

B-5

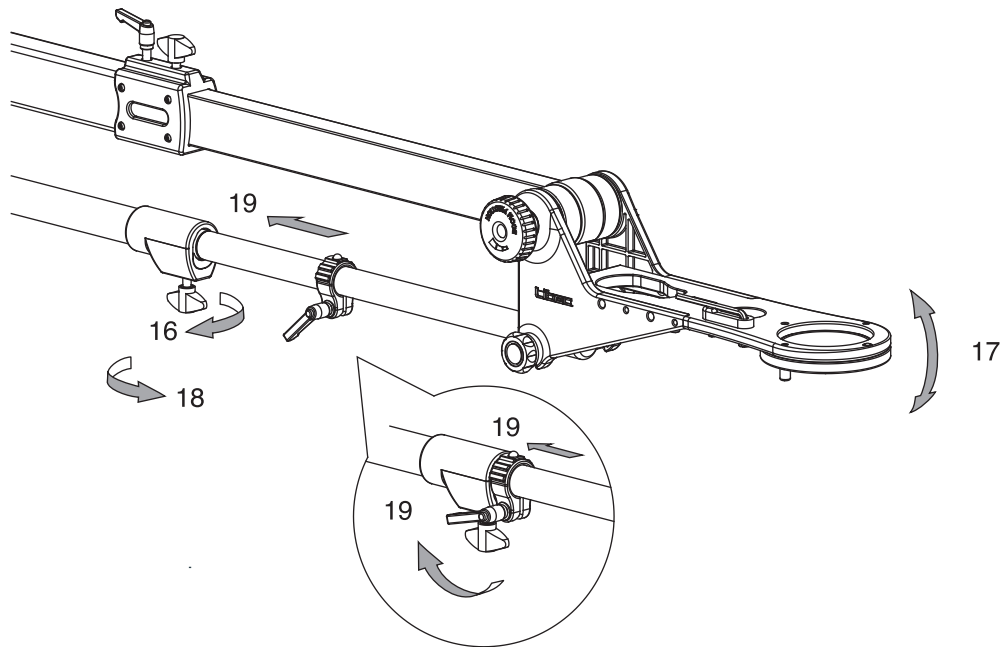

B-5 ヘッド取付台の水平を調整する

- 16 先に仮固定したインナーサポートアームロックレバーをゆるめます。
- 17 ヘッド取付台を上下に動かし、ヘッド取付台の水準器で水平調整します。
- 18 水平がとれたことを確認し、インナーサポートアームロックレバーを確実に締め付けて固定します。
- 19 セーフティロックレバーをインナーサポートアームロックレバー部に押し当て確実に締付けて固定します。

 ■インナーアーム伸縮調整時、下記ラベルに示してある場所は絶対に持たないでください。手を挟む恐れがあります。

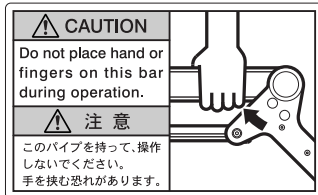



B-6 雲台を取り付ける

- 20 三脚が転倒しないように支えながらインナーアーム、メインアームを下側に傾け、ヘッド取付台を最下位に保ち、三脚に取り付ける方法と同じように締付ハンドルで固定します。

※4 ボール径φ75mmの雲台を使用する場合は、75mmアダプターをはさんで取り付けてください。

B-7 カメラを取り付ける

 ■取り付けるカメラ等の重量は雲台を含め20kg以下です。また、インナーアームを引き伸ばす長さによって最大搭載荷重が変わりますので、カメラ等の取付には充分注意してください。

 最大搭載荷重を超えた使用は絶対にしないでください。

- 21 ヘッド取付台を最下位に保ちます。
- 22 カメラを雲台に取り付けます。

B-5 Adjust the leveling of head mounting platform

- 16 Loosen the inner support arm lock that has been temporarily fixed.
- 17 Move the head mounting platform vertically to adjust the leveling. The head mounting platform is equipped with a level for precise leveling.
- 18 If the leveling is achieved, tighten the inner support arm lock securely.
- 19 Push the safety lock lever tightly against the inner support arm lock. Tighten the safety lock lever securely.

 ■When sliding the inner arm, do not hold the label attached position as shown below. Fingers can get caught or pinched.

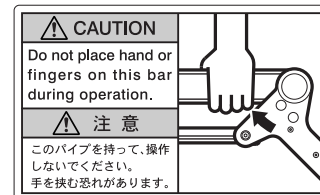



B-6 Mount the head

- 20 Lower the inner and main arms to the lowest position while paying attention to the tripod not to fall over. Fix the head on the platform in the same way as when the head is usually mounted on a tripod.

※4 Use 75mm adapter inside for 75mm bowl head.

B-7 Mount the camera

 ■Maximum load capacity is 20kg/44lb including the head. However, the load capacity decreases as the inner arm length is extended.

 Make sure not to exceed the maximum load capacity.

- 21 Keep the head mounting platform to its lowest position.
- 22 Mount the camera onto the head.

B-5

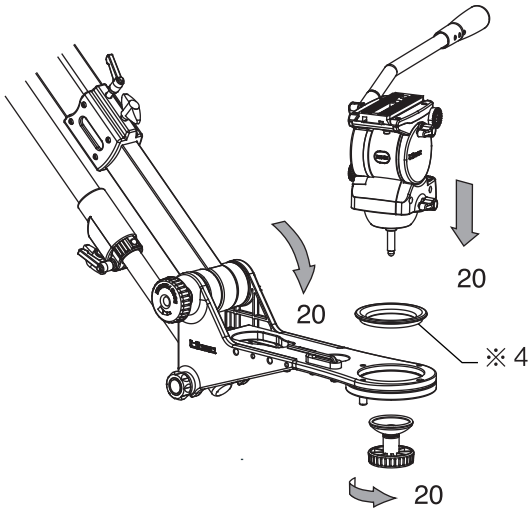

B-5 云台安装台的水平调整

- 16 刚才临时固定的内置辅助臂固定旋钮松开。
- 17 参看云台安装台的水平仪，通过上下移动云台安装台进行云台安装台的水平调整。
- 18 确认已取得水平，锁紧内置辅助臂固定旋钮完全固定。
- 19 将安全定位旋钮扣住内置辅助臂固定旋钮，锁紧予以完全固定。

! 内置摇臂伸缩调整时，请勿握于如以下标签所示位置。有恐夹伤手。

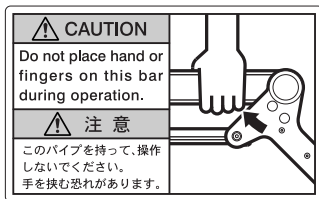

B-6 云台的安装

- 20 扶住三脚架不使其颠倒，将内置摇臂，主摇臂向下倾斜，使云台安装台处于最低位置，与安装至三脚架的相同方法用固定把手予以固定。

※4 使用 $\phi 75\text{mm}$ 球型水平云台时，请于中间夹入75mm 适配后进行安装。

B-7 安装摄像机

! 安装的摄像机包括云台在内的重量低于20kg。另外，根据内置摇臂拉伸长度，最大承重有所变化，所以在安装摄像机时，请特别予以注意。

! 使用时绝对不能超出各最大承重的标准。

- 21 使云台安装台处于最低位置。
- 22 将摄像机安装于云台。

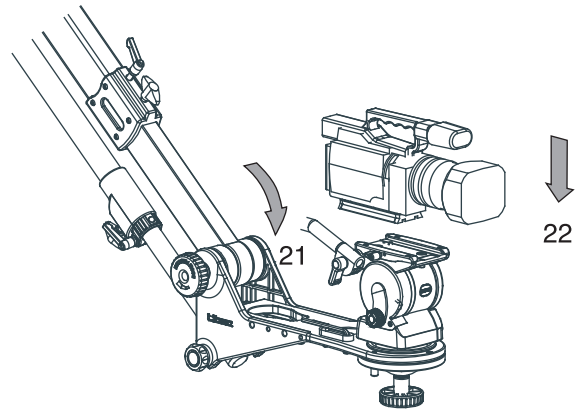

B-5 Ajuste el nivel de plataforma de montura de la cabeza

- 16 Afloje el seguro de el brazo de soporte interior que ha sido fijada temporalmente.
- 17 Mueva la plataforma de montura de la cabeza para ajustar verticalmente el nivel. La plataforma de montura de la cabeza es equipada con un nivel para nivelar con precisión.
- 18 Si el nivelar es logrado, apriete la seguro del brazo interior de soporte firmemente.
- 19 Empuje la perilla de seguro apretadamente contra el seguro de brazo interior de soporte. Apriete la perilla de seguro firmemente.

! Al deslizar el brazo interior, no lo sostenga de la etiqueta, conectar como se mostrado el anterior. Los dedos pueden ser agarrados o pueden ser machucados.

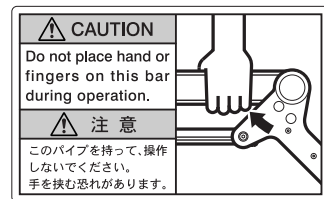

B-6 Monte la cabeza

- 20 Baje el brazo interior principal a la posición más baja al atender al trípode para no caerse. Fije la cabeza en la plataforma de la misma manera que cuando la cabeza es montada generalmente en un trípode.

※4 Use el adaptador de 75mm Incluido, para cabezas con base de 75mm.

B-7 Monte la cámara

! La capacidad máxima de la carga es 20kg/44lb incluyendo la cabeza. Sin embargo, la capacidad de carga disminuye como la longitud del brazo interior es extendida.

! Asegúrese de no exceder la capacidad máxima de carga.

- 21 Mantener la plataforma de montura de la cabeza en la posición más baja.
- 22 Montar la cámara en la cabeza.

B

B-8

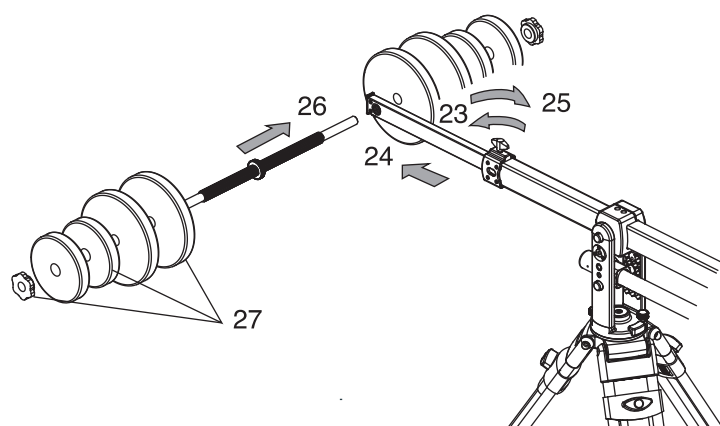

B-9

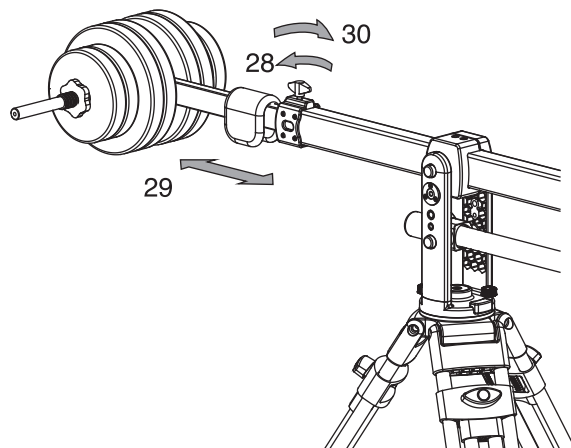

B-8 ウェイトを取り付ける

! ウェイトを取り付けると同時に、メインアーム側が持ち上がりますので注意してください。

- 23 カウンターアームロックレバーをゆるめます。
- 24 カウンターアームを約40cm引き出します。
- 25 カウンターアームロックレバーを確実に締め付けて固定します。
- 26 ウェイト取付シャフトネジの長い側をカウンターアーム端部のネジ穴に最後までねじ込みます。
- 27 ウェイトを5kg 2.5kgの順に片側づつ、両側に取り付けウェイト固定ナットで固定してください。

B-9 カウンターバランスを調整する

- 28 カウンターアームロックレバーをゆるめます。
- 29 カウンターアームを伸縮させ、カウンターバランスをとります。付属の調整ウェイトをカウンターアームに巻きつけ前後させることで、カウンターバランスの微調整ができます。
- 30 カウンターバランスがとれたことを確認したらカウンターアームロックレバーを確実に締付けて固定します。

! ウェイトの重量が加わりますので注意しながら行ってください。

B-10 ジブアームを操作する

- 31 ウェイト取付シャフトネジを持って操作することができます。

! メインアームとサポートアームには下記ラベルが貼ってあります。アームを持って操作しないでください。手を挟む恐れがあります。

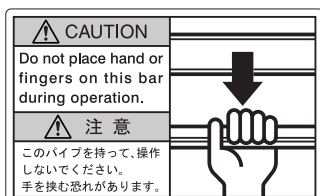
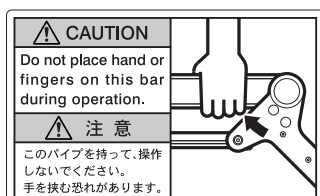

B-8 Attach the weight plate

! The main arm lifts up as the weight plate is attached.

- 23 Loosen the counter arm lock.
- 24 Slide out the counter arm approximately 40cm/16".
- 25 Tighten the counter arm lock securely.
- 26 Screw-in the longer side of threaded weight shaft fully to the hole on the counter arm's end.
- 27 Attach the weight plates, first 5kg/11lb and then 2.5kg/5.5lb to each side. Fix them to place with the weight fixing nut.

B-9 Adjust the jib arm leveling

- 28 Loosen the counter arm lock.
- 29 Slide out the counter arm to adjust the balance. The fine tuning weight enables precise balancing. Attach it to the counter arm and adjust its position for a perfect counterbalance.
- 30 If the leveling is achieved, tighten the counter arm lock securely.

! Pay attention when sliding out the counter arm, as the weight plate is attached at this point.

B-10 Operate the jib arm

- 31 Jib arm can be operated by handling the weight shaft.

! Caution labels as shown below are attached to the main arm and support arms. Make sure not to hold the arm during operation. Fingers can get caught or pinched.

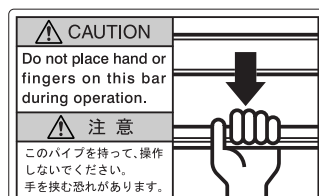
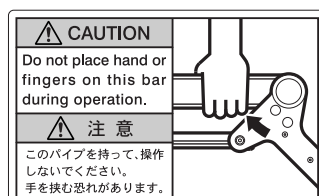

B-10

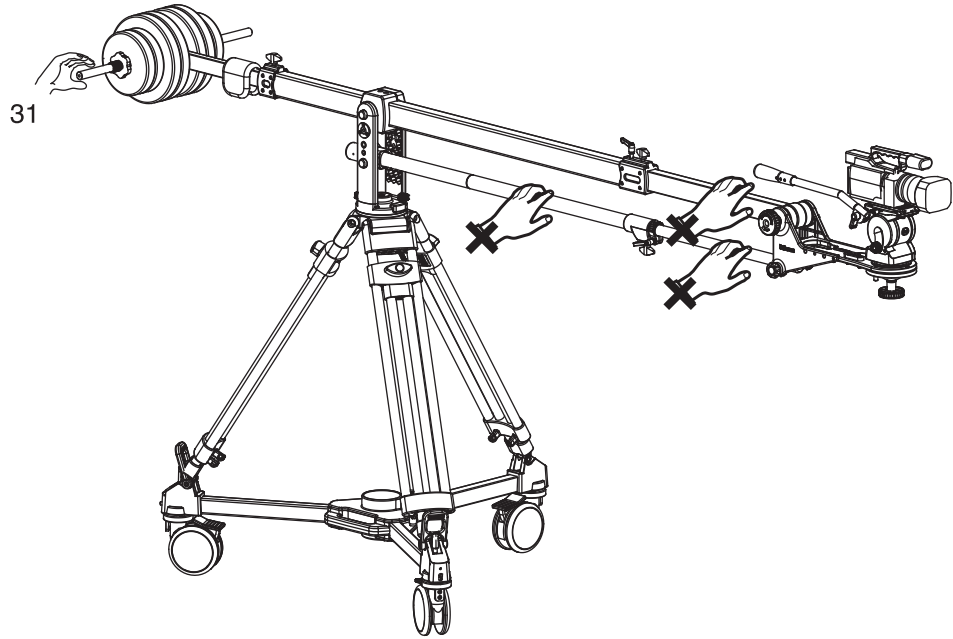

B-8 配重安装

! ■安装配重，主摇臂侧会升起，故请予以注意。

- 23 松开平衡臂固定旋钮
- 24 将平衡臂拉出约40cm。
- 25 锁紧平衡臂固定旋钮予以固定。
- 26 将配重安装转轴螺钉长的那一端拧进平衡臂前端的螺丝孔至底。
- 27 左右两侧分别按配重5kg、2.5kg顺序先后安装上，并用配重固定螺母予以固定。

B-9 调整动态平衡

- 28 松开平衡臂固定旋钮。
- 29 伸缩平衡臂，获取动态平衡。将附带的调整配重套在平衡臂上，通过前后移动，可以进行动态平衡的微调。
- 30 确认已取得动态平衡后正确锁紧平衡臂固定旋钮固定。

! ■因加上配重本身的重量，操作时请小心谨慎。

B-10 摇臂架的操作

- 31 可以握住配重安装转轴螺钉进行操作。

! ■主摇臂和辅助臂上贴有下列标签。操作时请勿握住摇臂。有恐夹伤手。

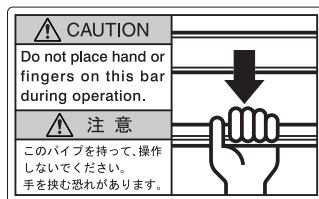
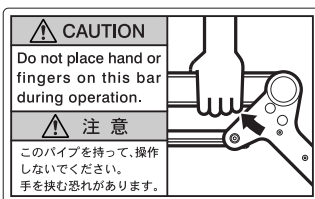

B-8 Colocar el plato de carga

! ■El brazo principal sube al colocar el plato de carga.

- 23 Aflojar el seguro de contraste.
- 24 Deslice fuera el brazo contrario aproximadamente 40cm/16".
- 25 Apriete el seguro de contraste firmemente.
- 26 Atornillar-primero la parte mas larga de la Barra de carga con rosca dentro de la rosca de el brazo de contrapeso.
- 27 Conecte los platos de carga, primero 5kg/11lb y entonces 2.5kg/5.5lb a cada lado. Asegurelos colocando tuerca de sujetar la carga.

B-9 Ajuste el brazo de la grua a nivel

- 28 Aflojar el suguro de contraste
- 29 Deslice el brazo de contraste par aajustar el equilibrio La Balanza de peso permite un equilibrar preciso. Conéctelo al brazo contrario y ajuste su posición para un contrapeso perfecto.
- 30 Despues de haber logrado nivelar, apriete el seguro de brazo contrario firmemente.

! ■Atienda al deslizar fuera el brazo contrario, ya que el plato de carga es conectado en este punto.

B-10 Opere el brazo dela grua

- 31 El brazo de la grua puede ser operado manejando el la barra de peso.

! ■Las etiquetas de cuidado como mostrado debajo son adheridas brazo principal y los brazos soporte. Asegúrese de no retener el brazo durante su operación. Los dedos pueden ser agarrados o machucados.

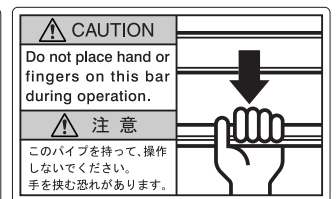
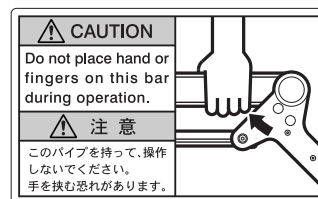

C

C-1

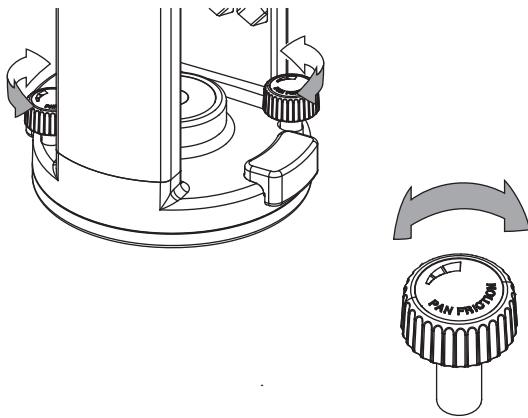

C-2

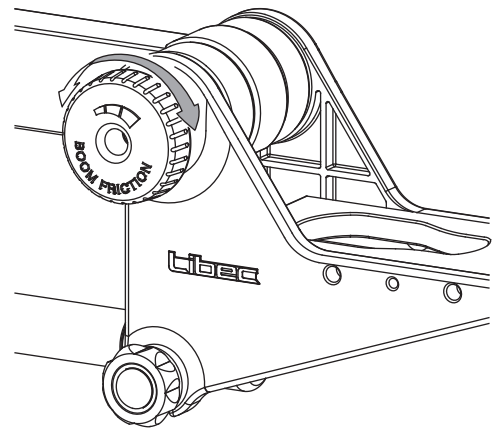

C : フリクションの調整

C-1 パンフリクションの調整

強くしたい場合は時計方向に回し、弱くしたい場合はその逆に回します。2ヶ所のノブを同じように回して調整します。

C-2 ブームフリクションの調整

強くしたい場合は時計方向に回し、弱くしたい場合はその逆に回します。弱くする方向にノブを回しすぎると回らなくなります。そのように設計されていますので、それ以上に回さないでください。破損の原因になります。

C : Adjusting the friction

C-1 Pan friction

When stronger friction is required, turn the friction knob clockwise. For weaker friction, turn the knob counter-clockwise. Adjust the two knobs for pan friction.

C-2 Boom friction

When stronger friction is required, turn the friction knob clockwise. For weaker friction, turn the knob counter-clockwise. Weak friction point is limited, so do not overturn the knob. It may cause damage to the equipment.

D : メインアームの長さ調整

- ⚠️ ■SWIFT JIB50は撮影内容によりメインアームをうしろ側に30cm移動させることができます。
- カメラ、雲台、ウェイトは必ず取りはずしてから調整してください。

- 1 ヘッド取付台に取り付けてある六角棒スパナでメインアームロックネジを2ヶ所とも反時計方向に回してゆるめます。
- 2 同じようにサポートアームロックネジを2ヶ所とも反時計方向に回してゆるめます。
- 3 メインアームとサポートアームを長さのバランスを見ながら任意の位置まで移動させます。
- 4 メインアームロックネジ（2ヶ所）とサポートアームロックネジ（2ヶ所）を六角棒スパナで時計方向に回し、それぞれ確実に締付けて固定します。

- ⚠️ ■1～4の操作時、メインアームの下図ラベルが貼ってある場所は持たないでください。手を挟む恐れがあります。

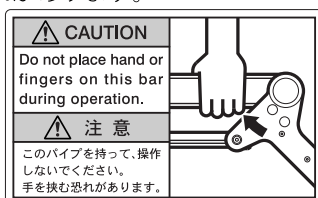

D : Adjust the main arm length

- ⚠️ ■SWIFT JIB50 is able to slide back its main arm 30cm/12." toward the rear end, according to the shooting situation.
- Make sure to remove the camera, head, and weight plates before adjusting the main arm length.

- 1 Use the hex key wrench attached to the head mounting platform, and loosen the main arm locking screws (at two points) by turning them counter-clockwise.
- 2 Similarly loosen the support arm locking screws (at two points) by turning them counter-clockwise.
- 3 Slide the main and support arms to the suitable position by checking their length balance.
- 4 Use the hex key wrench and tighten the locking screws for main arm (at two points) and support arm (at two points) by turning them clockwise.

- ⚠️ ■ During this procedure, do not hold the label attached position as shown below. Fingers can get caught or pinched.

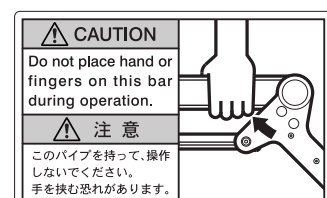

D

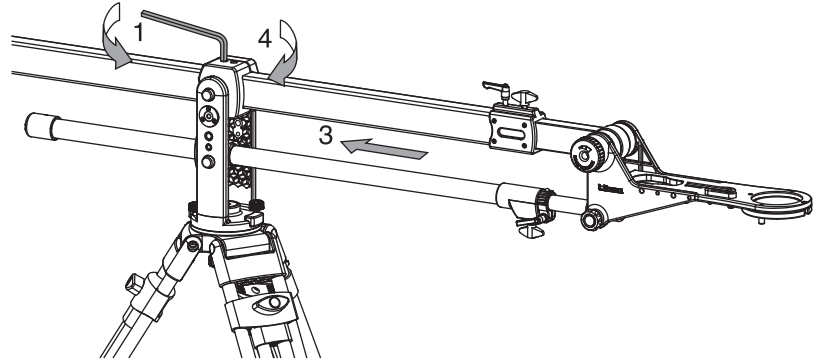
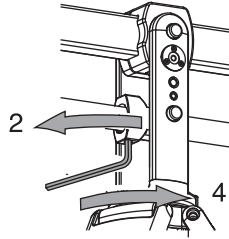
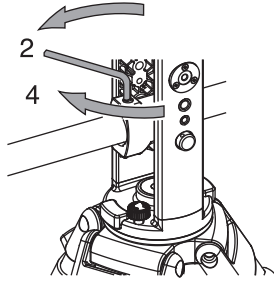

C: 阻力的调整

C-1 摇摄阻力的调整

需加强阻力时顺时针方向转动，需减弱阻力时，相反方向转动。同转两个旋钮进行调整。

C-2 吊臂阻力的调整

需加强阻力时顺时针方向转动，需减弱阻力时，相反方向转动。如果将旋钮向减弱方向过度转动，就无法再转动。过度转动会损坏。

D: 主摇臂的长度调整

 ■SWIFT JIB50根据摄影内容需要，主摇臂可以向后移动30cm。

■必须取下摄像机、云台、配重后再进行调整。

- 1 用云台安装台的六角扳手将两个主摇臂固定螺钉逆时针方向转动松开。
- 2 辅助臂固定螺钉同样按逆时针方向转动松开。
- 3 观察主摇臂和辅助臂的长度平衡，移动至所需位置。
- 4 用六角扳手按顺时针方向分别旋转主摇臂固定螺钉(2个)和辅助臂固定螺钉(2个)，锁紧予以固定。

 ■1~4操作时，请勿握于主摇臂的下列标签所示的位置。有恐夹伤手。

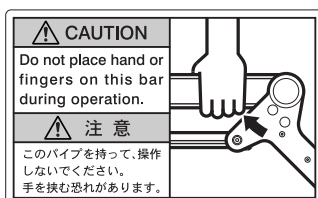

C: Ajustar la fricción

C-1 Fricción de rotacion

Cuando fricción más fuerte es requerida, gire la perilla de fricción a la derecha. Para la fricción más débil, gire la perilla a la izquierda. Ajuste las dos perillas para la fricción de rotacion.

C-2 frcción de flotacion

Cuando fricción más fuerte es requerida, gire la perilla de fricción a la derecha. Para la fricción más débil, gire la perilla a la izquierda. El punto débil de la fricción es limitado, asíque no sobre apriete la perilla. Puede causar daño al equipo.

D: Ajuste la longitud de brazo rpincipal

 ■ SWIFT JIB50 puede deslizar su brazo principal 30cm/12." hacia el atras según la situación que gravacion.

■ Asegúrese de quitar la cámara, la cabeza, y platos de carga antes de ajustar la longitud de brazo principal.

- 1 Utilice la llave inglesa Hexagonal conectada de plataforma de montura de la cabeza plataforma, y afloje tornillos de el brazo principal (en dos puntos) girando hacia la izquierda.
- 2 Afloje asi mismo los tornillos de el brazo de soporte (en dos puntos) girando hacia la izquierda.
- 3 Deslice el brazo principal y los brazos de soporte a la posición conveniente verificando su equilibrio y longitud.
- 4 Utilice la llave inglesa a hexagonal y apriete los tornillos de el brazo principal (en dos puntos) yel brazo de soporte (en dos puntos) girando hacia a la derecha.

 ■ Durante este procedimiento, no sotener como lo enseña la etiqueta mostrado abajo. Los dedos pueden ser agarrados o machucados.

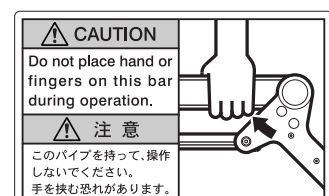

E

E-3

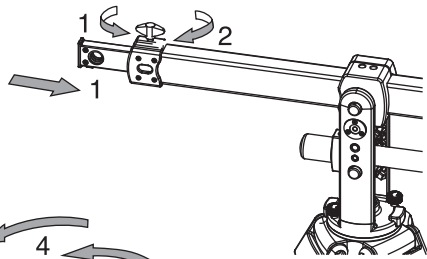

E-4

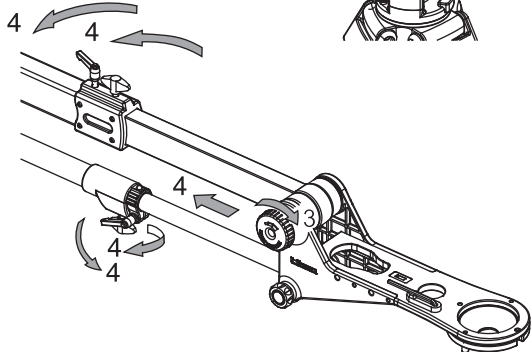

E-4

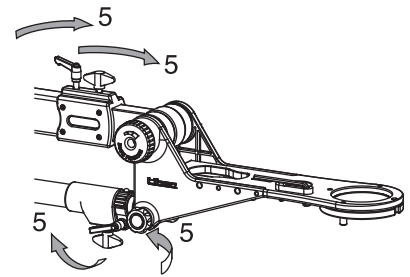

E-5

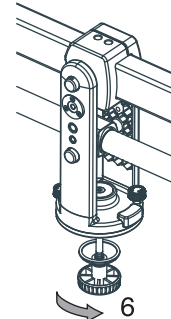

E : ジブアームを収納する

ジブアームを収納する際は丁寧に取り扱いください。

E-1 ウェイトとウェイト取付シャフトネジをはずす

ウェイトがはずされると、雲台側に重量が加わりますので必ずウェイト取付シャフトネジを支えながらウェイトを取り外してください。

E-2 カメラと雲台をはずす

E-3 カウンターアームを縮める

- 1 カウンターアームロックレバーをゆるめ、カウンターアームを最後まで縮めます。
- 2 再びカウンターアームロックレバーを確実に締め付けて固定します。

E-4 メインアームを縮める

- 3 ブームフリクションを締め付けます。
- 4 インナーアームロックレバーA、Bとインナーサポートアームロックレバー、セーフティーロックレバーそれぞれをゆるめ、メインアームとサポートアームを縮めます。
- 5 インナーアームロックレバーA、Bとインナーサポートアームロックレバー、セーフティーロックレバーそれぞれを軽く締め付け、アームなどが飛び出ないようにします。

E-5 三脚からははずす

- 6 三脚からははずした締付ハンドルは、支柱取付ネジに再度ねじ込みます。

E-6 ジブアームを折りたたむ

■図のようにサポートアームを上側にすると容易に操作が行えます。

- 7 サポートアームジョイントノブをゆるめながら押し、反対側のサポートアームヘッドがU字溝から飛び出します。左右均等になるのを確認しながらヘッド取付台側板面より浮き上がるまでサポートアームジョイントノブをゆるめてください。
- 8 サポートアームジョイント先端をU字溝方向と平行に持ち上げて、インナーサポートアームをヘッド取付台側板から取りはずします。

E : Disassembly

Please handle the jib arm with care during the procedure.

E-1 Remove the weight plate and the threaded weight shaft from the jib arm

Once the weight plate is removed, the head side will be weighted. Make sure to hold the threaded weight shaft while removing the weight plate.

E-2 Remove the camera and the head

E-3 Retract the counter arm

- 1 Loosen the counter arm lock, fully retract the counter arm.
- 2 Then tighten again the arm lock firmly.

E-4 Retract the main arm

- 3 Tighten the boom friction knob.
- 4 Loosen the inner arm lock A and B, inner support arm lock, and the safety lock lever. After they are all loosened, retract the main and support arms.
- 5 Lightly tighten the inner arm lock A and B, inner support arm lock, and the safety lock lever to prevent the retracted arms from getting loose.

E-5 Remove the jib arm from the tripod

- 6 Remove the bowl clamp from the tripod, and fit it back to the fixing bolt.

E-6 Fold the jib arm

■To work easier, turn over the jib arm so that the support arm comes top as shown above.

- 7 Loosen and push the joint shaft knob. The joint shaft head on the other side comes out. Keep the balance of right and left sides, and continue to loosen the joint shaft knob until the joint shaft head protrudes from the side plate.
- 8 Lift up the joint shaft horizontally from the U-shaped groove, and remove the inner support arm from the side plate.

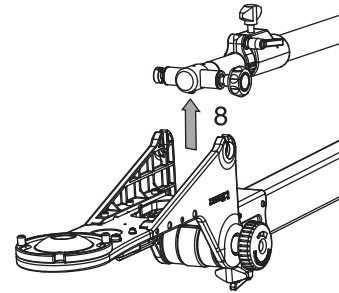
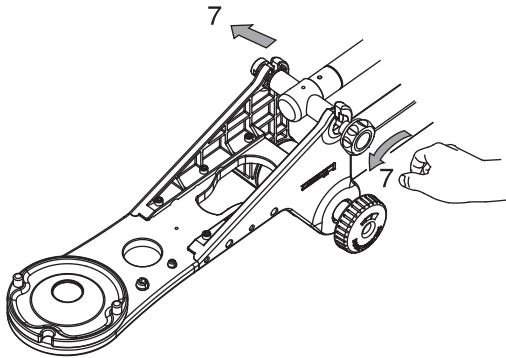

E: 摇臂架的收纳

收纳摇臂架时，请小心谨慎处之。

E-1 取下配重和配重安装转轴螺钉

配重取下，云台那一侧的重量即增加，所以在取配重时同时请扶着配重安装转轴螺钉。

E-2 取下摄像机和云台

E-3 收回平衡臂

- 1 松开平衡臂固定旋钮，将平衡臂完全收回。
- 2 再次将平衡臂固定旋钮锁紧完全固定。

E-4 收回主摇臂

- 3 锁紧吊臂阻力
- 4 分别松开内置摇臂固定旋钮A, B, 内置辅助臂固定旋钮和安全定位旋钮，收回主摇臂和辅助臂。
- 5 防止各臂滑出，将内置摇臂固定旋钮A, B和内置辅助臂固定旋钮，安全定位旋钮分别轻轻的拧上。

E-5 从三脚架上取下

- 6 三脚架上取下的固定把手，再次将支架安装螺钉拧进。

E-6 折叠摇臂架

■如下图所示辅助臂置于上侧，更方便操作。

- 7 拧松辅助臂连结旋钮的同时按压辅助臂连结旋钮，另一侧的辅助臂连结头就从U型槽中露出。在确认左右两侧等距的基础上，松开辅助臂连结旋钮 直至辅助臂连接头从云台安装台侧板浮起。
- 8 拿起辅助臂连结前端与U型槽方向平行，将内置辅助臂从云台安装台侧板取下。

E: Desmontar

Por favor maneje el brazo de la grúa con cuidado durante el procedimiento.

E-1 Remover los platos de carga y la barra de carga con rosca de el brazo grúa

Una vez que los platos de carga han sido removidos, el lado de la cabeza tendrá sobrepeso. Asegúrese de sostener la barra de peso con rosca al remover los platos de carga.

E-2 Remover la cámara y la cabeza

E-3 Retractor el brazo contrario

- 1 Aflojar el seguro de le brazo contrario.
- 2 Retractor el brazo contrario completamente y apretar los seguros firmemente.

E-4 Retractor el brazo principal

- 3 Apretar la perilla de fricción de flotación
- 4 Afloje el seguro de brazo interno A y el seguro del brazo interno B, así como la perilla de seguridad. Después de que sean aflojados, retracte el brazo principal y los brazos de soporte.
- 5 Apriete levemente el seguro de l brazo interno A y el seguro de l brazo interno B, y la perilla de seguridad para prevenir que los brazos retractados se aflojen.

E-5 Remover el brazo de la grúa de el trípode

- 6 Remueve el sujetador de la base del trípode, no olvides ponerlo de regreso al tornillo fijo.

E-6 Dobra el brazo de la grúa

■Para trabajar más fácil, da vuelta sobre el brazo de aguilón para que el brazo de soporte quede en parte superior como mostramos abajo.

- 7 Afloje y empuje la Perilla conjunta de túnel. La cabeza conjunta del túnel sale en el otro lado. Mantenga el equilibrio de derecho a izquierda y continúe aflojando perilla conjunta de túnel hasta que la cabeza conjunta de túnel salga del plato de lado.
- 8 Levante el túnel conjunto horizontalmente de la ranura en forma de U, y quite el brazo interior de soporte del plato de a lado.

E

E-6

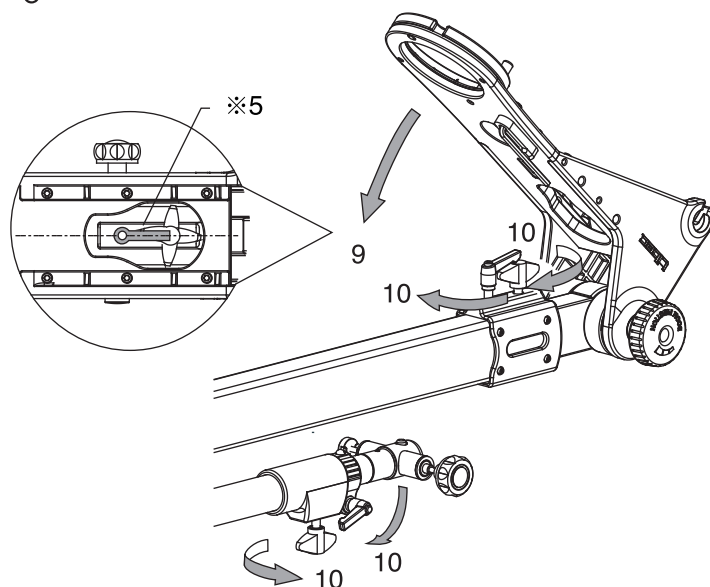

- 9 ヘッド取付台を180°回転させながら折りたたみます。
- ※5 インナーアームロックレバーBがメインアームに対して平行で外側に向いていることを確認してください。
- 10 インナーアームロックレバーA、B、インナーサポートアームロックレバー、セーフティーロックレバーそれぞれ確実に締付けて固定します。

E-7 ケースに収納する

ヘッド取付台とサポートアームを本体収納バンドで固定し、ジブアームは上図状態でウエイト取付シャフトネジ、ウエイト固定ナット、調整ウエイトなどを所定の位置に収納します。

F : 使用上のご注意

パンフリクション、ブームフリクションに関して

特にブームフリクションは必要以上に強くすると操作時にジブアームのバランスが崩れ転倒するおそれがありますのでご注意ください。

撮影中断の際は

カメラとウエイトは必ずはずして、インナーアーム、インナーサポートアーム、カウンターアームを最後まで縮め、アームを傾けヘッド取付台が最も低い位置になるようにしておいてください。

持ち運びは

必ずケースに収納して持ち運んでください。

セーフティーロックレバーの操作に関して

セーフティーロックレバーはレバーの位置調整ができます。ジブアームの操作中にレバーが三脚等に触れてゆるむことがあります。

※6 時計方向に回してアームを固定した後、レバーを手前に引っ張り、レバーの位置がサポートアームと平行になるように必ず調整してください。

E-7

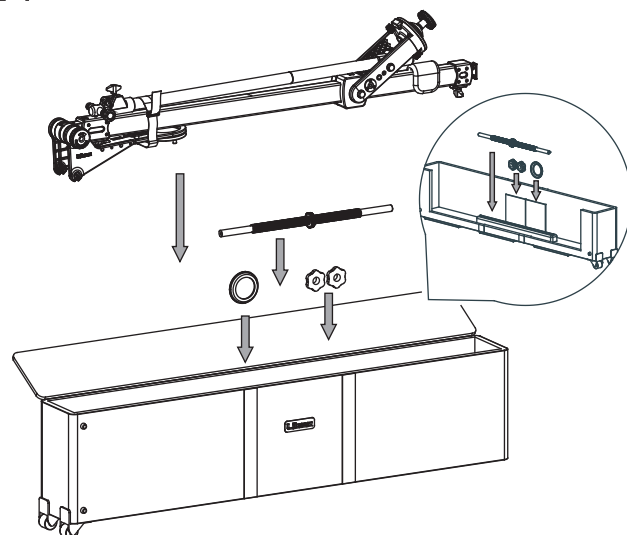

- 9 Turn the head mounting platform 180 degrees and fold it down.
- ※5 Check that the inner arm lock B is parallel to the main arm.
- 10 Securely tighten the inner arm lock A and B, inner support arm lock, and the safety lock lever.

E-7 Packing

Tie the head mounting platform and the support arm together with the strap. The jib arm can be stored in a folded form as shown above. Place the items--threaded weight shaft, weight fixing nut, fine tuning weight, and others--in each storage pockets provided in the case.

F : Caution for users

Pan and boom friction

Excessively strong boom friction may cause jib arm off-balance and fall down.

After the shooting

Remove the camera and weight plate from the jib arm. Fully retract the inner arm, inner support arm, and the counter arm. Set the head mounting platform to its lowest position.

Transportation

The equipment shall be stored in the case whenever transported.

Adjustment of the safety lock lever

The lever direction of the safety lock lever can be adjusted to prevent it from touching the tripod during operation.

※6 After locking the arm by turning the safety lock lever clockwise, pull the lever and adjust its direction to be parallel to the support arm.

F

※6

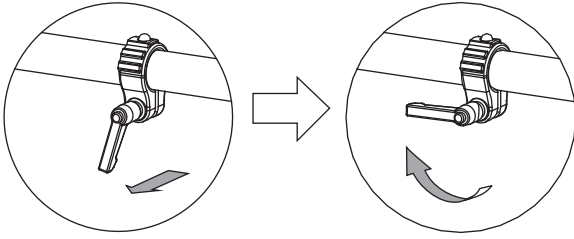

9 将云台安装台旋转180° 折叠。

※5 确认内置摇臂固定旋钮B和主摇臂成平行并且面向外侧。

10 分别正确锁紧内置摇臂固定旋钮A·B、内置辅助臂固定旋钮、安全定位旋钮，完全固定之。

E-7 收纳至手提袋内

云台安装台和辅助臂收纳紧扣带固定，摇臂架如上图示样将配重安装转轴螺钉、配重固定螺母、调整配重等收纳于各相对应位置。

F: 使用注意事项

摇摄阻力，吊臂阻力

特别是吊臂阻力调整超过所需强度时，摇臂架有可能失衡倒塌，请务必注意。

中途停止摄影时

必须取下摄像机和配重、将内置摇臂、内置辅助臂、平衡臂完全收回，倾斜摇臂将云台安装台置于最低位置。

搬运

请务必收纳于手提袋后搬运。

关于安全定位旋钮的操作

可以调整安全定位旋钮的位置。操作摇臂架时，旋钮碰到三脚架会变形。

※6 顺时针方向转动旋钮固定摇臂后，旋钮向身侧拉，之后请务必将旋钮调整至和辅助臂平行的位置。

9 Voltear la plataforma de montura de la cabeza 180 grados y doblelo hacia abajo.

※5 Verificar que el seguro del brazo interno B es paralelo con el brazo principal.

10 Asegurese de apretar los seguros del brazo interno A y B y tambien la perilla de seguridad.

E-7 Empacar

Amarre la plataforma de montura de la cabeza y el brazo de soporte juntos con la correa. El brazo de la grua puede ser almacenado en una forma doblada como mostrado anteriormente. Coloque los artículos-- barra de peso con rosca, las tuercas de fijacion, el peso de balance, y otros-- en las bolsas de almacenamiento del estuche.

F: Precausion de usuario

Fricción de rotacion y elevacion

La fricción excesiva de elevacion puede causar que el brazo de la grua se desequilibre y caiga.

Despues de gravar

Remueve la cámara y los platos de carga del brazo de la grua. Retraer completamente el brazo interno y el brazo de soporte interno asi como al brazo contrario. Colocar la plataforma de montura de la cabeza a la posicion mas baja.

Transportacion

El equipo debera permanecer en su estuche siempre que sea transportado.

Ajuate de la perilla de seguridad

La posicion de la perilla de seguridad debe ser colocada de modo que no toque el tripie durante su operacion.

※6 Después de cerrar el brazo girando la perilla de seguridad a la derecha, coloque la palanca en dirección paralela al brazo del soporte.

※7

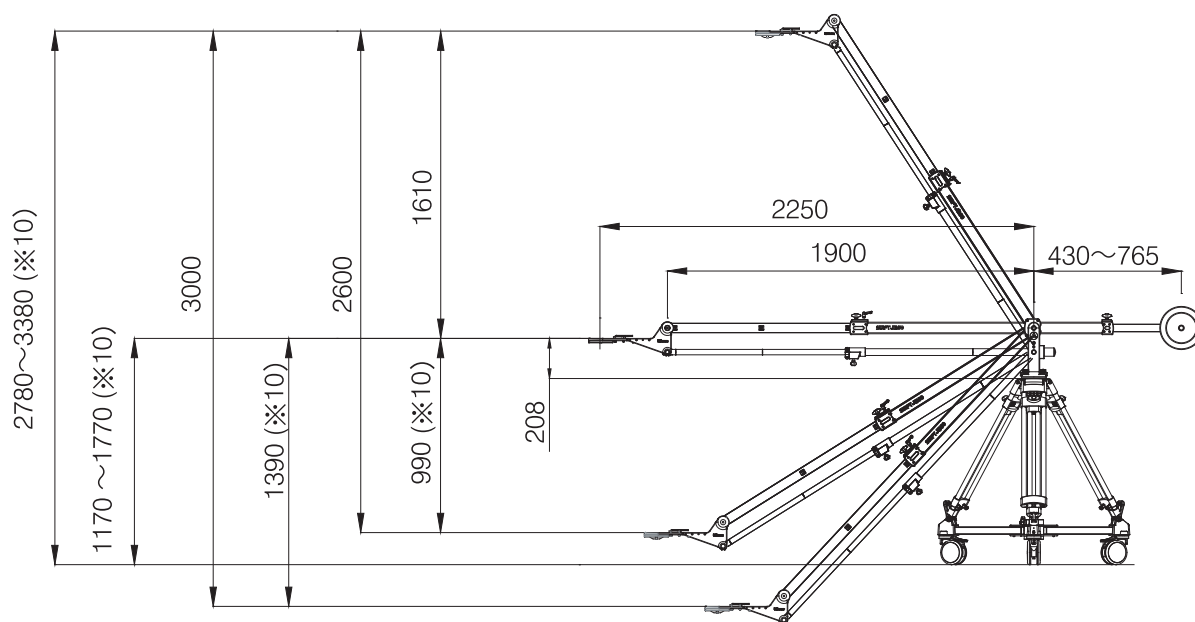

G : 主な仕様

- ※7 インナーアーム最大伸長
- ※8 インナーアーム最小縮長
- ※9 インナーアーム最小縮長 (メインアーム30cm移動)
- ※10 SWIFT JIB50 KIT寸法
(SWIFT JIB50 + T102B + DL-8B)

搭載荷重	10kg (インナーアーム最大伸長) ～ 20kg (インナーアーム最小縮長)
ウエイト	30kg (5kg x4 , 2.5kg x4)
ボールレベラー径	φ100mm / φ75mm (アダプター対応)
対応三脚	ボール径 φ100mm
収納外形寸法	長さ 1471mm 高さ 356mm 幅 167mm
重量	16.4kg
付属品	ウエイト取付シャフトネジ (1本) ウエイト固定ナット (2個) 75mmアダプター (1個) キャリングケース (1個) 調整ウエイト (1kg x1個) 六角棒スパナ (1本) 取扱説明書 (1部)

G : General specification

- ※7 Inner arm maximum length
- ※8 Inner arm minimum length
- ※9 Inner arm minimum length (slide back main arm 30cm/12")
- ※10 SWIFT JIB50 KIT dimension
(SWIFT JIB50 + T102B + DL-8B)

Maximum load capacity	10kg/ 22lb (Inner arm fully extended) ～ 20kg/ 44lb (Inner arm fully retracted)
Weight plate	30kg /66lb (5kg/11lb x4 , 2.5kg/5.5lb x4)
Bowl level diameter	φ 100mm / φ 75mm (adapter attached)
Applicable tripod	φ 100mm
Folded size	Length 1471mm / 57.9" Height 356mm / 14.0" Width 167mm / 6.5"
Weight	16.4 kg / 36.15 lb
Accessories	Threaded weight shaft x1 Weight fixing nut x2 75mm adapter x1 Carrying case x1 Fine tuning weight (1kg/2.2lb) x1 Hex key wrench x1 Operation Manual x1

※8

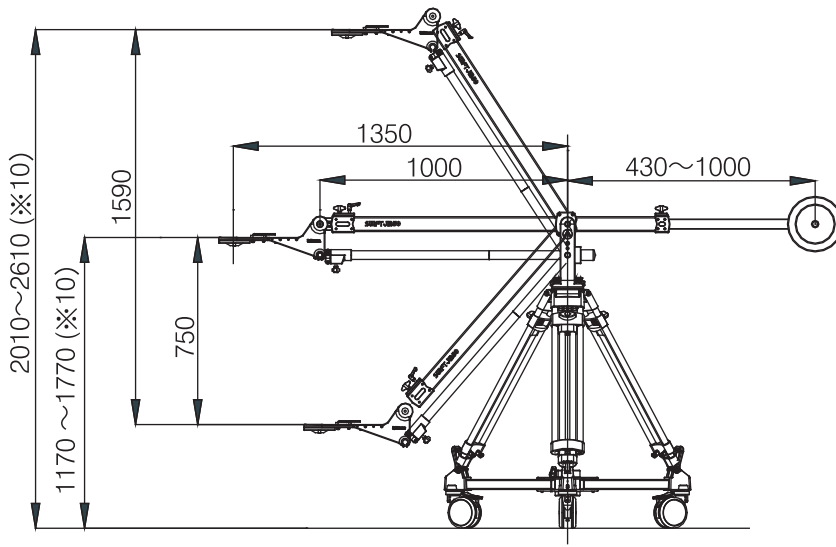

※9

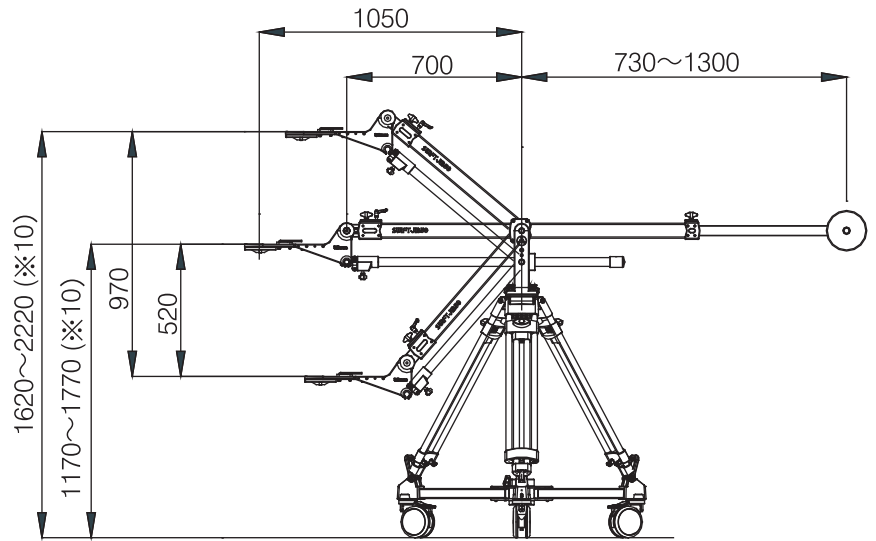

G: 主要规格

- ※7 摇臂最长时
- ※8 摇臂最短时
- ※9 摇臂最短时 (主摇臂 移动30cm)
- ※10 SWIFT JIB50 KIT尺寸
(SWIFT JIB50 + T102B + DL-8B)

负载承重	10kg(摇臂最长时) ~20kg (摇臂最短时)
配重	30kg (5kg x4 , 2.5kg x4)
球型水平直径	φ 100mm / φ 75mm (对应适配器)
对应三脚架	球型水平直径 φ 100mm
收纳外形尺寸	长 1471mm 高 356mm 宽 167mm
重量	16.4kg
附件	配重安装转轴螺钉 x1 配重固定螺母 x2 适配75mm x1 从手提带 x1 调整配重 (1kg x1) 六角扳手 x1 使用说明书 x1

G: Especificaciones generales

- ※7 Maxima altura de el brazo principal
- ※8 Minima altura de el brazo principal
- ※9 Minima altura de el brazo principal
(Deslizar su brazo principal 30cm/12.")
- ※10 SWIFT JIB50 KIT diametro
(SWIFT JIB50 + T102B + DL-8B)

Maxima capacidad de carga	10kg/ 22lb(Maxima altura de el brazo principal) ~20kg/ 44lb(Minima altura de el brazo principal)
Plato de carga	30kg /66lb (5kg/11lb x4 , 2.5kg/5.5lb x4)
Diametro plano de la base	φ 100mm / φ 75mm (adapter attached)
Tripie aplicable	φ 100mm
Tamaño doblado	Longitud 1471mm / 57.9" Alatura 356mm / 14.0" Anchura 167mm / 6.5"
Peso	16.4 kg / 36.15 lb
Accesorios	Barra de carga con rosca x1 Tuerca de fijar peso x2 Adaptador de 75mm x1 El bolso x1 Balanza de peso (1kg/2.2lb) x1 Llave inglesa de cabeza hexagonal x1 Manual de Operacion x1

アフターサービス

- この製品には保証書が付いています。
- 保証期間は、お買い上げ日より1年間です。
- 品質保証書の保証規定にもとづき、サービスを致します。
- 調子が悪いときは、まずチェックを
この取扱説明書をもう一度ご覧になってお調べください。
それでも調子の悪いときは、お買い上げのお店、または弊社サービス担当者にご相談ください。
※ご相談になるときは、型名、故障の状態（できるだけ詳しく）、お買い上げの日（年/月/日）をお知らせください。
- 仕様および外観は、改良のため予告なく変更することがありますのであらかじめご了承ください。

平和精機工業株式会社

〒340-0833 埼玉県八潮市西袋978-1
TEL. 048-995-1301(代) FAX. 048-997-0804

※製品についてのお問い合わせは、
弊社営業部までお願い致します。

HEIWA SEIKI KOGYO CO.,LTD.-Headquarters

978-1 Nishibukuro, Yashio-city, Saitama, 340-0833 Japan
TEL: +81(0)48 995 1301
FAX: +81(0)48 997 0804
www.libec.co.jp

Libec Sales of America, Inc.-U.S.Sales office

377 Van Ness Av., Suite 1201 Torrance, CA 90501 USA
TEL: +1 310 787 9400
FAX: +1 310 787 9422
www.libecsales.com